

油圧パイロ
 発電機
 極低・タンク
 分電盤
 溶接機
 コンプレッサー
 エアーツール
 釘打ち他
 ピックハンマードリル
 充電式・振動ドリル
 電動インパクト
 電動サンダー
 ブロウ
 丸ノコ他
 トランス
 電工ドラム
 建方一番
 シャーレンチトルシャット
 コーナーシャーレンチ他
 トルシャット
 トルクレンチ
 ポンプ
 高圧洗浄機
 水タンク
 ランマー
 プレート
 バイブロコンパクター
 振動ローラー
 スプレイヤー
 バイブレーター
 マイコンバイブレーター
 コンクリートスクリード
 土嚢製作器

○エンジンウェルダ各種



■ガソリン溶接機



GAW-135
(デンヨー)



GAW-150ES
(デンヨー)



GAW-185ES2
(デンヨー)



GAW-190ES2
(デンヨー)

型式		GAW-135	GAW-150ES	GAW-185ES2	GAW-190ES2		
直流溶接電源	定格出力	[kw]	3.28	3.58	4.56	4.56	
	定格電流	[A]	130	150	170	170	
	溶接定格電圧	[V]	25.2	25.6	26.8	26.8	
	電流調整範囲	[A]	40/60/80/115/135 (6段階切替)		30~150	30~185	30~190
適用溶接棒	[mm]	2.0~3.2		2.0~3.2	2.0~4.0	2.0~4.0	
交流電源	周波数	[Hz]	50/60				
	定格出力	[kVA]	1.5	2.5	3.0	3.5	
	定格電圧	[V]	100				
	コンセント数	[A×個]	15×2				
性能	燃料タンク容量	[ℓ]	7	10	15	15	
	寸法	全長 L	[mm]	540	680	730	730
		全幅 W	[mm]	435	486	555	555
		全高 H	[mm]	465	640	675	660
	乾燥重量 [整備重量]	[kg]	49 [55]	77 [86]	105 [118]	105	
	燃料消費量	[L/h]	1.07	1.53	2.1	2.13	
始動方式		リコイル		セル・リコイル			
レンタル料金	[円]	2,300/日	2,800/日	2,800/日	2,800/日		

月極料金は20日計算になります。

○エンジンウェルダ各種



■ディーゼル溶接機



DLW-300LS
(デンヨー)



DLW-320LS2
(デンヨー)



DLW-300LSW
(デンヨー)



DLW-200×2LS
(デンヨー)

型式		DLW-300LS	DLW-320LS2	DLW-300LSW	DLW-200×2LS	
直流溶接電源	定格出力	[kw]	7.90/8.74	7.90/8.74	1人：単独使用7.90/8.74 2人：同時使用3.28×/3.58×2	
	定格電流	[A]	260/280	260/280	1人：単独使用260/280 2人：同時使用130/140	
	溶接定格電圧	[V]	30.4/31.2	30.4/31.2	1人：単独使用30.4/31.2 2人：同時使用25.2/25.6	
	電流調整範囲	[A]	30~280/30~300	30~300/30~320	1人：単独使用60~280/60~300 2人：同時使用30~140/30~150	
	適用溶接棒	[mm]	2.0~6.0	2.0~6.0	1人：単独使用2.0~6.0 2人：同時使用2.0~3.2	
交流電源	周波数	[Hz]	50/60			
	定格出力(三相)	[kVA]	10.4/11.4	10.7/11.8	9.9	
	定格電圧(三相)	[V]	200/220	200/220	200/220	
	定格出力(单相)	[kVA]	8.3/9.1	7.0/7.7	8	
	定格電圧(单相)	[V]	100/110	100/110	100/110	
	専用端子	kVA×個	3.0×1	3.0×1	3.0×1	
	コンセント	kVA×個	1.5×4	1.5×4	1.5×4	
性能	燃料タンク容量	[ℓ]	36	36	36	
	寸法	全長 L	[mm]	1410	1410	1410
		全幅 W	[mm]	560	680	680
		全高 H	[mm]	770	760	760
	乾燥重量[整備重量]	[kg]	379[419]	386[427]	405[449]	
	燃料消費量	[L/h]	1.96	2.18	2.33	
	備考		—	アイドリングストップ機能付	2人用	
レンタル料金	[円]	3,000/日	3,500/日	4,000/日	4,000/日	

月極料金は20日計算になります。

油圧パイロ

発電機

極低・タンク

分電盤

溶接機

コンプレッサー

エアーツール

釘打ち他

ピックハンマードリル

充電式・振動ドリル

電動インパクト

電動サンダー

ブロワ

丸ノコ他

トランス

電工ドラム

建方一番

シャーレンチトルシャット

コーナーシャーレンチ他

トルシャット

トルクレンチ

ポンプ

高圧洗浄機

水タンク

ランマー

プレート

パイプロコンパクター

振動ローラースプレーヤー

パイブレーター

マイコンパイブレーター

コンクリートスクリード

土嚢製作器

油圧パイプロ
 発電機
 極低・タンク
 分電盤
 溶接機
 コンプレッサー
 エアーツール
 釘打ち他
 ピックハンマードリル
 充電式・振動ドリル
 電動インパクト
 電動サンダー
 ブロウ
 丸ノコ他
 トランス
 電工ドラム
 建方一番
 シャーレンチトルシャット
 コーナーシャーレンチ他
 トルシャット
 トルクレンチ
 ポンプ
 高圧洗浄機
 水タンク
 ランマー
 プレート
 バイブロコンパクター
 振動ローラー
 スプレイヤー
 バイブレーター
 マイコンバイブレーター
 コンクリートスクリッド
 土嚢製作器

■ バッテリーウェルダー



MBW-170
(マイト工業)

型式		MBW-170	
定格電流	[A]	170	
溶接電流範囲	[A]	70~170	
適用溶接棒	[mm]	2.6~4.0	
充電装置	入力電圧	[V]	100
	定格入力	[kVA]	0.8
寸法	全長 L [mm]	564	
	全幅 W [mm]	404	
	全高 H [mm]	586	
本体重量	[kg]	75(本体部：23、バッテリー部：52)	
レンタル料金	[円]	2,500/日	

別途レンタル品：溶接用 C T φ22(アース付20m・ホルダー付20m・延長用20m)

○ 溶接棒乾燥機



H-100V-A
(日本アロイ)

型式	棒容量 [kg]	棒長 [mm]	電圧 [V]	消費電力 [W]	寸法 [mm] 幅×高さ	レンタル料金 [円]
H-100V-A	5	450	100	400	180×600	800/日

月極料金は20日計算になります。

○炭酸ガス半自動溶接機



油圧パイロ

発電機

極低・タンク

分電盤

溶接機

コンプレッサー

エアーツール

釘打ち他

ピックハンマードリル

充電式・振動ドリル

電動インパクト

電動サンダー

ブロワ

丸ノコ他

トランス

電工ドラム

建方一番

シャーレンチトルシャット

コーナーシャーレンチ他

トルシャット

トルクレンチ

ポンプ

高圧洗浄機

水タンク

ランマー

プレート

パイプロコンパクター

振動ローラースプレーヤー

パイプレータ

マイコンパイプレータ

コンクリートスクリード

土嚢製作器



CPXD-350 (ダイヘン)

CPXD-500 (ダイヘン)

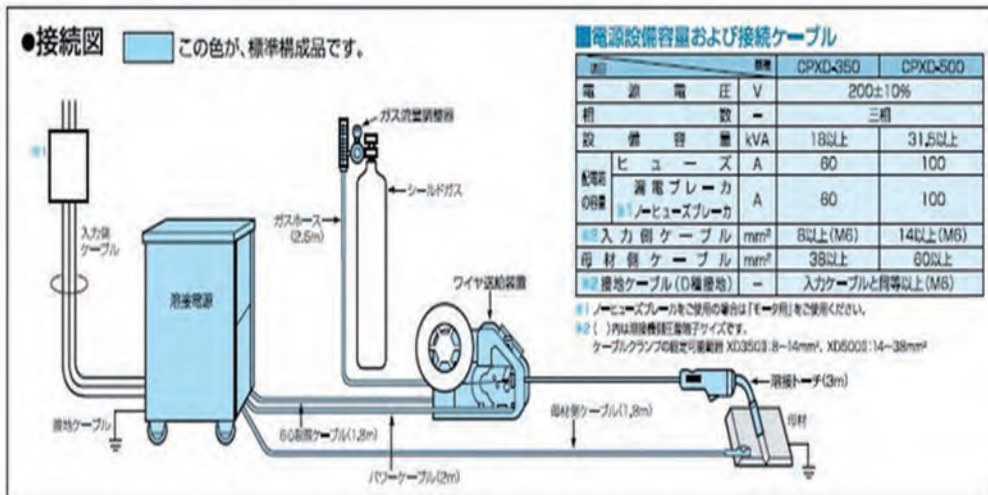

販売品	販売価格 [円]
350A ノズル	440
350A オリフィス	270
500A ノズル	800
500A オリフィス	400
500A耐風ノズル	2,800
500A耐風オリフィス	2,000
チップ1.2mm	110
チップ1.6mm	120

※本体と送給装置を繋ぐコードとアース付きキャプタイヤは20m仕様となります。(延長可)

※一次線は標準10m仕様となります。(延長可)

本体型式	入力電圧 [V]	相数	定格入力 [kVA]	定格出力電流 [A]	出力電流範囲 [A]	定格負荷電圧 [V]	定格使用率 [%]	外形寸法 [mm] 長×幅×高さ	重量 [kg]	レンタル料金 [円]
CPXD-350	200	三相	18.0(16.0kW)	350	50~350	36	50	660×372×659	103	4,900/日
CPXD-500	200	三相	31.5(28.0kW)	500	50~500	45	60	660×460×859	162	5,700/日

送給装置型式	適応ワイヤー [mm φ]		外形寸法 [mm] 長×幅×高さ	重量 [kg]
	CPXD-350	CPXD-500		
CM-2302	0.9、1.0、1.2、1.4	1.2、1.4、1.6	455×200×292	10

月極料金は20日計算になります。

油圧パイロ
 発電機
 極低・タンク
 分電盤
 溶接機
 コンプレッサー
 エアーツール
 釘打ち他
 ピックハンマードリル
 充電式・振動ドリル
 電動インパクト
 電動サンダー
 ブロウ
 丸ノコ他
 トランス
 電工ドラム
 建方一番
 シャーレンチトルシャット
 コーナーシャーレンチ他
 トルシャット
 トルクレンチ
 ポンプ
 高圧洗浄機
 水タンク
 ランマー
 プレート
 バイプロコンパクター
 振動ローラー
 スプレーヤー
 バイブレーター
 マイコンバイブレーター
 コンクリートスクリッド
 土嚢製作器

○交流アーク溶接機（交流機）



BS-3005M
(ダイヘン)



BPz-500-1
(ダイヘン)



YK505FL-3S5 (リモコン付)
(パナソニック)

別途レンタル品：溶接用CTφ60(アース付20m・ホルダー付20m・延長用20m)

型式	入力電圧 [V]	定格入力 [kVA]	定格出力電流 [A]	出力電流範囲 [A]	定格負荷電圧 [V]	定格使用率 [%]	適用溶接棒 [mmφ]	外形寸法 [mm] 長さ×幅×高さ	重量 [kg]	レンタル料金 [円]
BS-3005M	単相200	25(15kW)	300	70~300	35	30	2.6~6	505×255×400	66	800/日
BPz-500-1	単相200	24(14.4kW)	500	100~500	40	60	3.2~8	770×475×850	199	1,100/日
YK505FL-3S5 (リモコン付)	単相200	44(23.5)	500	80~500	40	60	3.2~8	785×475×950	217	2,100/日

○100V直流溶接機



PW-100S
(日動工業)

型式	溶接電流 [A]	使用率 [%]	溶接棒 (軟鋼棒)	容量 [kw]	電圧 [V]	定格入力 [kVA]	無負荷電圧 [V]		寸法 [mm] 長さ×幅×高さ	重量 [kg]	レンタル料金 [円]
							電撃防止入	電撃防止切			
PW-100S	100	40	φ2.6まで	2.5	100	3.0	13	108	363×166×229	8.5	1,500/日

○塩ビ・樹脂用溶接機



NT-WJ25S
(マツデン)

型式	熱風温度 [°C]	風量 [L/分]	風圧 [kPa]	電源 [V]	出力 [W]	電源コード長さ [m]	寸法 [mm] 長さ×幅×高さ	重量 [kg]	レンタル料金 [円]
NT-WJ25S	0~400	80	20~40	100	750	3	260×190×210	9	3,000/日

月極料金は20日計算になります。

○ノーガス半自動溶接機



接続図

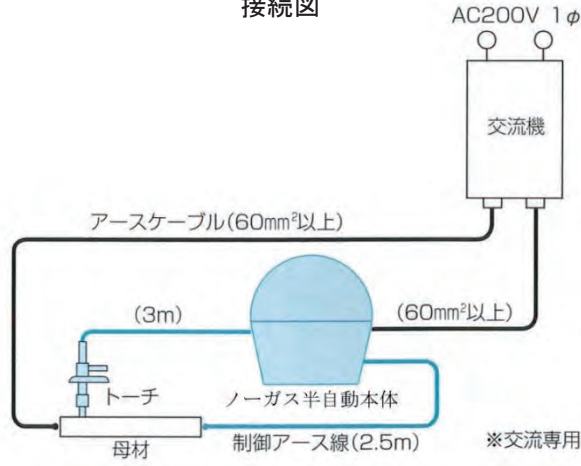

別途販売品	販売価格 [円]
チップ	900
ノズル	3,000

型式	制御方式	定格出力電流 [A]	出力電流範囲 [A]	定格使用率 [%]	適用溶接電源	適用ワイヤー径 [mm]	寸法 [mm] 長さ×幅×高さ	重量 [kg]	レンタル料金 [円]
YM-505N	定アーク長制御方式	500	100~500	60	交流アーク溶接機(500A)	3.2	512×246×530	18	3,000/日

○TIG溶接機各種



■200A TIG溶接機 (アルゴンガス溶接機)



■結線図

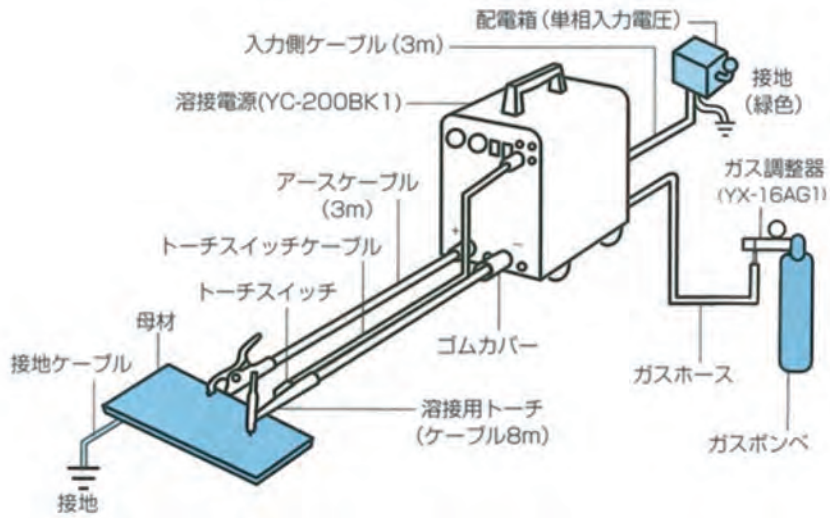

別途販売品	販売金額 [円]
コレット 1.6mm	1,050
コレット 2.4mm	1,050
コレットボディ 1.6mm	1,620
コレットボディ 2.4mm	1,620
タングステン 1.6mm	480
タングステン 2.4mm	650
ノズル	1,500

型式 (品番)	定格入力電圧 [V]	相数	定格入力 [kVA]	定格出力電流 [A]	定格出力電圧 [V]	定格使用率 [%]	最高無負荷電圧 [V]
YC-200BK1	100/200V	単相	3.1/8.6(2.2/5.5kW)	100/200	16/18	20	78

適用タングステン [mm]	外形寸法 [mm] 長さ×幅×高さ	重量 [kg]	レンタル料金 [円]
1.6、2.4	345×150×235	10	4,800/日

月極料金は20日計算になります。

油圧パイプロ

発電機

極低・タンク

分電盤

溶接機

コンプレッサー

エアーツール

釘打ち他

ピックハンマードリル

充電式・振動ドリル

電動インパクト

電動サンダー

ブロワ

丸ノコ他

トランス

電工ドラム

建方一番

シャーレンチトルシャット

コーナーシャーレンチ他

トルシャット

トルクレンチ

ポンプ

高圧洗浄機

水タンク

ランマー

プレート

パイプロコンパクター

振動ローラースプレーヤー

パイプレーター

マイコンパイプレーター

コンクリートスクリード

土嚢製作器

○エアプラズマ切断機



IS-IAP15S
(育良精機)

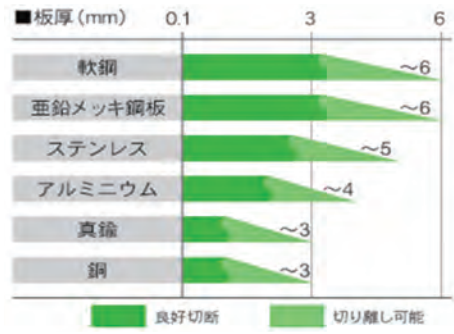

販売品	販売価格 [円]
チップ	700
電極	700
シールドカップ	1,000



M-3500C II
(ダイヘン)

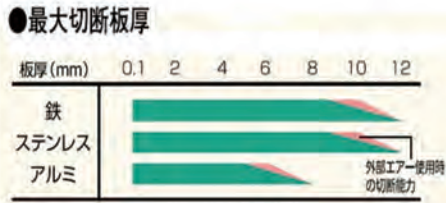

販売品	販売価格 [円]
チップ	700
電極	1,000
シールドカップ	2,800



PA-35
(パナソニック)



販売品	販売価格 [円]
チップ	700
電極	1,000
シールドカップ	2,800



PA-60
(パナソニック)

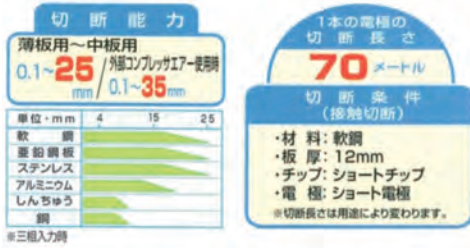

販売品	販売価格 [円]
チップ	800
電極	1,000
シールドカップ	3,000

型式	定格入力電圧 [V]	相数	定格入力 [kVA]		定格使用率 [%]	定格出力電流 [A]	コンプレッサ-	寸法 [mm] 長さ×幅×高さ	重量 [kg]	備考	レンタル料金 [円]
			三相入力時	単相入力時							
IS-IAP15S	100	単相	-	2.5	30	15	内蔵	415×190×415	16.5	-	4,000/日
PA-35	200	三相 / 単相	7.0 (5.3kW)	6.3 (3.8kW)	40	35	内蔵	515×210×460	29	外部エア-使用可	6,000/日
M-3500C II	200	三相 / 単相	6.9	5.8	40	35	内蔵	385×210×395	23	外部エア-使用可	6,000/日
PA-60	200	三相 / 単相	14 (105kW)	10 (6.0kW)	40	60	内蔵	560×210×460	32	外部エア-使用可	6,500/日

月極料金は20日計算になります。

- 油圧パイロ
- 発電機
- 極低・タンク
- 分電盤
- 溶接機
- コンプレッサ-
- エアーツール
- 釘打ち他
- ピックハンマードリル
- 充電式・振動ドリル
- 電動インパクト
- 電動サンダー
- ブロウ
- 丸ノコ他
- トランス
- 電工ドラム
- 建方一番
- シャーレンチトルシャット
- コーナーシャーレンチ他
- トルシャット
- トルクレンチ
- ポンプ
- 高圧洗浄機
- 水タンク
- ランマー
- プレート
- パイロコンパクト
- 振動ローラー スプレーヤー
- パイプレータ-
- マイコンパイプレータ-
- コンクリートスクリード
- 土嚢製作器