

- キャリアダンプ
- 電動パイロ
- タイヤショベル
- ハンドパレット
- ハンディフォーク
- 台車
- ベルコン
- 一輪車
- フォークリフト
- ジャッキ
- クランプ
- レバーチェーンブロック
- ウインチ・他
- 梯子
- パーソナルリフト
- ラクラク台
- 投光機
エリアライト
- 扇風機
- エポックミスト
- スポットエアコン
除湿器
- 掃除機
- 集塵機
- スィーパー
- 長靴洗浄機
- ヒーター
- ブルーヒーター
熱風発生器
- 投げ込みヒーター
- 融雪カーペット
コンガード
- ガス道具
- 除雪機
- 融雪機
- 無線機

○ホットエアガン



HAG-1550
(リョービ)

カーペット、ビニールシート等のはがし作業から塗料やニス剥離作業に便利なスクレーパー（4種）付です。

型式	風量 [L/min]		温風温度 [°C]		電源 [V]	消費電力 [W]	寸法 [mm] 長さ×幅×高さ	重量 [kg]	レンタル料金 [円]
	LOW	HIGH	LOW	HIGH					
HAG-1550	200	400	50~260	50~550	100	1200	246×75×200	0.8	1,200/日

○ガス切断道具



販売品	販売価格 [円]
中切火口No.1	800
A切火口No.1	1,500

セット内容	メーカー	レンタル料金 [円]
切断機（中型・A切）、H型ハンドル、酸素ゲージ、アセチレンゲージ、ドラム巻ツインホース（30m）	畑谷製作所	1,200/日

○ガスボンベ用台車



型式	メーカー	運搬能力		寸法 [mm] 長さ×幅×高さ	重量 [kg]	車輪径 [mm]	レンタル料金 [円]
		酸素	アセチレン				
KS コンパクト	KAMIKARU	7000L	7.0kg	580×850×1420	26	345	800/日

月極料金は20日計算になります。

○ペトロカッター



H鋼材を容易に切断



自動車解体で、廃ガソリン利用



土木工事現場で活躍



RN-30
(ヨコカワコーポレーション)

酸素とガソリンを使う溶断器具です。
ガソリン 10ℓ≒アセチレンボンベ1本分(7kg)
コストパフォーマンスも良く安全に作業できます。

販売品	販売価格 [円]
火口No.1 (切断厚3~15mm)	5,700
火口No.2 (切断厚15~25mm)	
火口No.3 (切断厚25~40mm)	

切断トーチ タイプ	型式	切断トーチ タイプ別火口	火口寸法 [mm]	火口重量 [g]	カット酸素口径 [mm]	酸素圧 [Mps]	適用切断厚 [mm]	ガソリン消費量 [L/h]	レンタル料金 [円]
30型	RN-30	1号	55mm	40g	0.7	0.3 - 0.4	3 - 15	0.2~0.5	1,800/日
		2号			0.9	0.4 - 0.5	15 - 25		
		3号			1.1	0.5	25 - 40		

月極料金は20日計算になります。

- キャリアダンブ
- 電動パイプロ
- タイヤショベル
- ハンドパレット
- ハンディフォーク
- 台車
- ベルコン
- 一輪車
- フォークリフト
- ジャッキ
- クランプ
- レバーチェーンブロック
- ウインチ・他
- 梯子
- パーソナルリフト
- ラクラク台
- 投光機
エリアライト
- 扇風機
- エポックミスト
- スポットエアコン
除湿器
- 掃除機
- 集塵機
- スイーパー
- 長靴洗浄機
- ヒーター
- フルヒーター
熱風発生器
- 投げ込みヒーター
- 融雪カーペット
コンガード
- ガス道具
- 除雪機
- 融雪機
- 無線機

キャリアダンプ
 電動パイロ
 タイヤショベル
 ハンドパレット
 ハンディフォーク
 台車
 ベルコン
 一輪車
 フォークリフト
 ジャッキ
 クランプ
 レバーチェーンブロック
 ウインチ・他
 梯子
 パソネリフト
 ラクラク台
 投光機
 エリアライト
 扇風機
 エポックミスト
 スポットエアコン
 除湿器
 掃除機
 集塵機
 スーパー
 長靴洗浄機
 ヒーター
 ブルーヒーター
 熱風発生器
 投げ込みヒーター
 融雪カーペット
 コンガード
 ガス道具
 除雪機
 融雪機
 無線機

○シャープランス

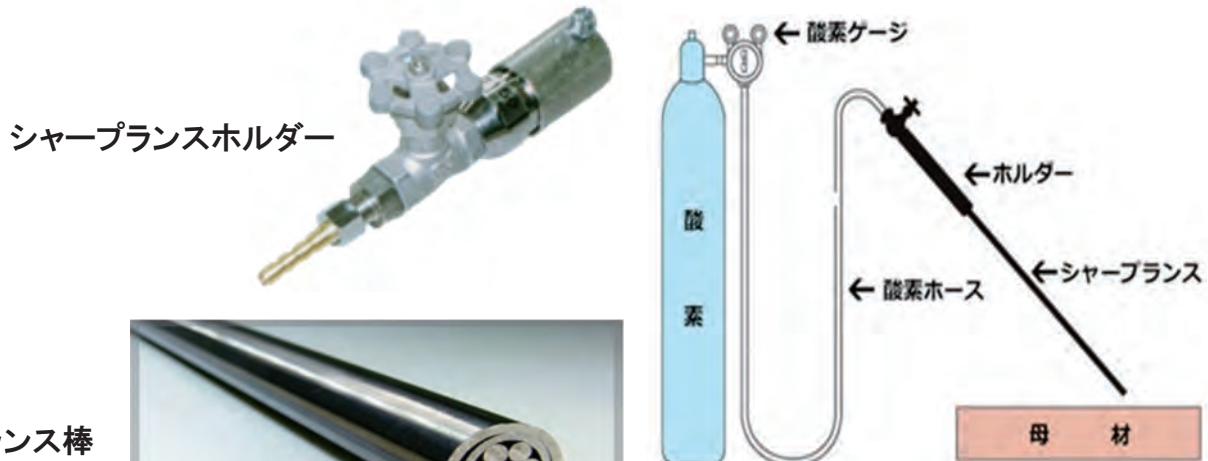

シャープランスホルダー

ランス棒



販売品	販売金額 [円]
ランス棒	1,200

ホルダー型式	メーカー	酸素圧力 [MPa]	ランス棒型式	棒外径 [mm]	棒全長 [mm]	棒重量 [kg]	レンタル料金 [円]
MT-150	酸素アーク工業	0.59~0.78	SC2-6BX	12.7	1850	1.3	2,000/日

☆シャープランスとは

シャープランスは、ランスから発生する熱量を増加する目的で、燃焼用鋼管の中に溶接用芯線を、数本から数十本内蔵させた溶断効率を向上させた製品です。

鉄鋼に限らず、ステンレス、真鍮などの合金、非鉄金属、セラミックなど、ガス切断、機械的切断では困難を伴う切断物を騒音、振動なしに、3,600℃以上の高温で、簡単に迅速に溶接、穿孔することができます。

特殊鋼、鋳鋼、スラグ、耐火物の溶接、穿孔に最適で装置に熱源を必要としないので移動する作業にも適しております。

■シャープランスの作業手順

- 1.酸素→酸素調整器→ホース→ホルダー→ランスの順にセットします。
- 2.酸素圧は約0.6Mpaとし、ホルダーのバルブを僅かに開き微量の酸素を出します。
- 3.ランスの先端を溶かし着火させます。



■着火方法

- a. ガス切断器を利用する方法
- ①少量の酸素を流しながらランスの先端をガス切断機で溶かす。
 - ②先端が溶け出したらホルダーのバルブを開いて酸素を全開にする。
- b. 木材を利用する方法
- ①木材の面にランス先端を密着させ、少量の酸素を流す。
 - ②その面に種火を近づける。(火傷に注意する)
 - ③木材から出てくる炎でランス先端を包み込むように加熱される。



鉄塔倒壊



ステンレスクラップ溶断



シートパイル溶断



月極料金は20日計算になります。

○無線機各種



キャリアダンブ

電動パイプロ

タイヤショベル

ハンド
パレット

ハンディフォーク

台車

ベルコン

一輪車

フォークリフト

ジャッキ

クランプ

レバーチェーン
ブロック

ウインチ・他

梯子

パーソナルリフト

ラクラク台

投光機
エリアライト

扇風機

エポックミスト

スポットエアコン
除湿器

掃除機

集塵機

スイーパー

長靴洗浄機

ヒーター

ブルーヒーター
熱風発生器

投げ込みヒーター

融雪カーペット
コンガード

ガス道具

除雪機

融雪機

無線機

■小電力トランシーバー



SR-70A

送受信周波数 (12.5kHz ステップ)	○交互通話時 01ch~11ch : 422.0500MHz~422.1750MHz 1ch~9ch : 422.2000MHz~422.3000MHz
電波型式	F3E/F2D
メーカー	スタンダード
通信方式	単信および半複信方式
送信出力	10mW以下 (電波法施工規則第条適合)
動作温度範囲	-10℃~+50℃
定格電圧	DC1.2~1.5V
本体寸法	W57.0× H88.0× D16.5mm
本体重量	約95g
付属品	本体・電池パック・充電器
レンタル料金 [円]	800/日

■一方通話専用 無線機



VX-D291U

使用周波数	デジタルチャンネル351.20000~351.38125MHz (6.25kHz間隔、30波)
電波型式	F1E (4値 FSK)
メーカー	スタンダード
通信方式	単信プレストーク式
湿温度範囲	温度 : -20℃~+60℃、湿度 : 95% (35℃)
使用定格	FNB-V87LI : 2000mA 約11時間
定格電圧	DC7.4V±10%
本体寸法	W56× H97× D38
本体重量	約315g
付属品	本体・電池パック・充電器
レンタル料金 [円]	800/日

■同時通話専用 無線機 (2人専用)



VLM-850A

送受信周波数	○複信 ■421.5750MHz~421.7875MHz 440.0250MHz~440.2375MHz 12.5kHz ステップで18チャンネル ■421.8125MHz~421.9125MHz 440.2625MHz~440.3625MHz 12.5kHz ステップで9チャンネル	○単信 ■422.2MHz~422.3MHz 12.5kHz ステップで9チャンネル ■422.0500MHz~422.1750MHz 12.5kHz ステップで11チャンネル
	電波型式	F3E (FM)
メーカー	スタンダード	
通信方式	複信および半複信方式、単信方式	
動作温度範囲	-10℃~+50℃	
定格電圧	DC3.7V	
本体寸法	W61× H82× D21	
本体重量	約140g	
付属品	本体・電池パック・本体カバー・充電器	
レンタル料金 [円]	800/日	
販売品 [円]	イヤホン 2,500/個	

月極料金は20日計算になります。

○ミルモット HD(ウェブカメラ)



パソコンやスマートフォン等で、離れた場所から現場の様子をいつでも動画や静止画で確認できます。静止画像はあらかじめ設定したタイミングで自動的に撮影され、専用クラウドサーバに保存されます。パン・チルト機能で360°の視野を実現します。光学20倍ズーム機能で遠くのものも高精細に映し出します。ソーラー電源付属のため、電源を確保できない現場でもご利用いただけます。



カメラ部仕様

メーカー	エコモット(株)	
型 式	MRM-320A	MRM-320A-W
電 源 電 圧	DC12V	
消 費 電 力	最大約15W	
カ メ ラ	ネットワークカメラ	
有 効 画 素 数	約130万画素	
ズ ー ム	光学20倍(デジタル4倍)	
水 平 画 角	55.4°(W端)~2.8°(T端)	
垂 直 画 角	42.3°(W端)~2.2°(T端)	
パン(左右)	340°(±170°)	
チルト(上下)	100°(-90°~+10°)	
回 転 速 度	パン:最大150°/秒 チルト:最大150°/秒	
撮 像 素 子	1/3型CMOS(原色フィルター)	
焦 点 距 離	f=4.7mm(W端)~94mm(T端)	
F 値	F1.6(W端)~F3.5(T端)	
映像圧縮方式	H.264、JPEG	
フレームレート	H.264:30/15/10fps JPEG:30~0.1fps	
通 信 方 式	W-CDMA/LTE	Mobile WiMAX
通信速度制限	7GB超/1か月時適用	制限なし
使用温度範囲	5~35℃	
使用湿度範囲	45~85%(結露しないこと)	
保 護 等 級	IP54	
寸 法 (m m)	カメラ部:φ239×H367(下端~アーム上端) 全体(カメラ部、アーム):W239×D421×H367	
質 量	約5kg	

ソーラー電源部仕様

メーカー	エコモット(株)	
機 器 構 成	SBT-1032:バッテリーボックス×1、ソーラーパネル×2 SBT-2034:バッテリーボックス×2、ソーラーパネル×4	
発電部定格出力	30W(ソーラーパネル1枚あたり)	
発電部最大動作電圧	約17.28V(ソーラーパネル1枚あたり)	
発電部最大動作電流	約1.74A(ソーラーパネル1枚あたり)	
給電部定格電圧	DC12V(バッテリーボックス1台あたり)	
給電部容量	80Ah(20時間率)(バッテリーボックス1台あたり)	
使用温度範囲	-10~50℃	
使用湿度範囲	85%以下(結露しないこと)	
保 護 等 級	IP54	
寸 法 (m m)	ソーラーパネル:W678×D26×H413 (取付金具除く) バッテリーボックス:W465×D333×H322	
質 量	ソーラーパネル:約3.5kg バッテリーボックス:約24kg	
付 属 機 能	給電タイマー(設定時間内のみ給電可能、節約用)、バッテリー充電器(いずれもバッテリーボックス内に格納)	

月極料金は20日計算になります。

○折りたたみ式作業台



ミルモット

吊りはかり

測量機

防爆用小物機械

タフマット

止水ボール・他

デジタル文字シート

ソーラー番号機・他

タイヤスパツ

レンタカー



DWR-90A
(ピカコーポレーション)

(手摺付き)



別途レンタル品	レンタル料金 [円]	基本料 [円]
手摺	100/日	200

型式	天板高さ [m]	段数	接地寸法 [mm] 昇降面×奥行	収納寸法 [mm] 長さ×幅×高さ	重量 [kg]	レンタル料金 [円]	基本料 [円]
DWR-90A	0.90	3	631×1220	635×335×1390	12.2	450/日	2,000

○吊りはかり



(タフに使える、便利でたすかる。HS-CDは、基本性能がハイレベルです。)



HS-CD-30
(クボタ)

IP65の防水・防塵設計

フレームには丈夫で壊れにくいアルミ鋳物を使用。IP65の対策で、防水・防塵性を求められる環境に適します。

明るく見やすい大型LED

表示部には文字高45mmの赤色LEDを採用。直射や曇れた所からでも計算数値が判別できます。

使いやすい赤外線リモコン

電源ON/OFF、電源OFF、ゼロリセット、バッテリーの残量チェック、IP65のHS-CD対応の充電が可能な専用充電器(1個)。

バッテリー充電器

バッテリーカバーを工具無しで開けられ、充電の専用充電器につなぐことで、5時間の速充電で約150回使用可能な6-CDシリーズの電池。

バッテリー残量をバー表示

電源オン時やリモコンによるバッテリーチェック時に、バッテリー残量をバーで表示。使用可能時間の把握に便利です。

分かりやすい状態表示

バランス、ゼロ、風速(計画中)、ホールドの計量状態を4つのLEDが見やすく表示します。

標準付属品	
バッテリー	1個
充電器	1個
リモコン	1個

型式	ひょう量 [kg]	最小表示 [kg]	表示形式	表示文字の 大きさ[mm] 高さ×幅	本体寸法 [mm] 全長×全幅×全高	重量 [kg]	レンタル料 金[円]	検定料 [円]
HS-CD-05	500	0.2	高輝度赤色LED	45×26 1文字×5桁	352×308×432	20	1,800/日	5,000
HS-CD-10	1000	0.5			352×308×432	20	2,300/日	5,000
HS-CD-30	3000	1.0			352×308×526	30	2,800/日	5,000
HS-CD-50	5000	3.0			352×308×672	40	4,000/日	5,000

月極料金は20日計算になります。

○オートレベル



AP-7
(ニコン)



AT-G3
(トプコン)



TS-3A
(トプコン)

標準三脚付属

レンタル料金 [円]	検定料 [円]
1,000/日	10,000

型式	有効径 [mm]	倍率	象	解能	最短合焦距離 [m]	自動補正機構	1km往復標準偏差 [mm]	水平目盛盤 最小取得	円形気泡管感度 [mm]
AP-7	30	28×	正象	3.0"	0.65	±16'	±2.0	1°	10' /2
AT-G3	40	30×	正象	3.0"	0.5	±15'	±1.5	1°	10' /2
TS-3A	45	32×	正象	2.5"	1.4	±20'	±1.5	1°	10' /2

○トランシット (セオドライト)



標準三脚付属

レンタル料金 [円]	検定料 [円]
2,000/日	15,000

型式	メーカー	望遠鏡				目盛盤 水平盤 [mm]	測角部			気泡管感度
		有効径 [mm]	倍率	象	全長 [mm]		方式	水平角表示	鉛直角表示	
TH-E20F	ペンタックス	42	30×	正立	153	79	エンコーダー	20"	20"	60"

月極料金は20日計算になります。

○パイプレーザ（下水道工事用）



ミルモット

吊りはかり

測量機

防爆用小物機械

タフマット

止水ボール・他

デジタル文字シート

ソーラー信号機・他

タイヤスパツ

レンタカー



TP-L4A
(トプコン)

レンタル料金 [円]	検定料 [円]
2,500/日	15,000

型式	レーザー光源	勾配設定範囲 [%]	最小勾配単位 [%]	ビーム径 [φ]	ビームライン振り [%]	オートアライメント範囲 [m]	勾配方向 [%]	回転方向	水平精度
TP-L4A	レーザーダイオード	-15~+40	0.001	12	±15	5~100	±10	約±4°	±10"

○回転レーザー（勾配付）



RL-100-1S
(トプコン)

レンタル料金 [円]	検定料 [円]
2,500/日	5,000

型式	自動製準範囲	測定範囲（直径） [m]	光源 [nm]	回転数 [rpm]	勾配設定範囲 [%]	使用温度範囲 [°C]
RL-100-1S	±5°	800	685	300/600/900	-5~+25	-20~+50

月極料金は20日計算になります。

- ミルモット
- 吊りはかり
- 測量機
- 防爆用小物機械
- タフマット
- 止水ポール・他
- デジタル文字シート
- ソーラー信号機・他
- タイヤスバツ
- レンタカー

○トラックスケール

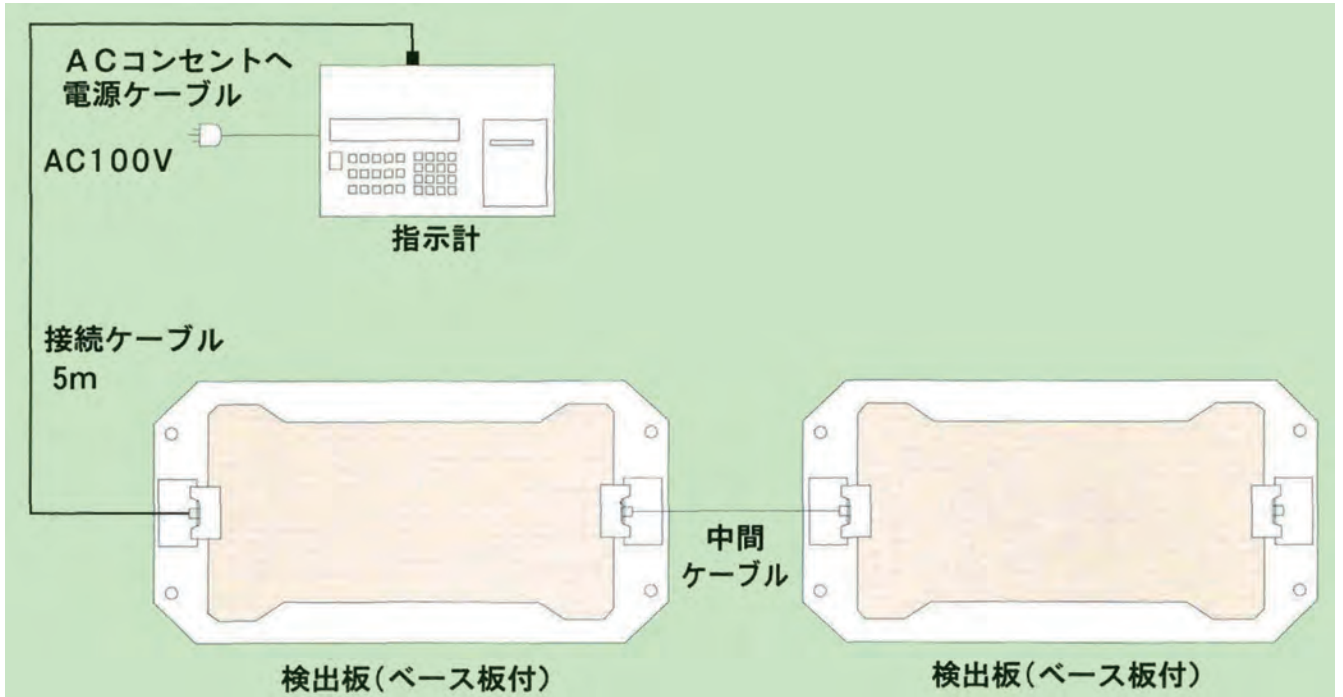

型式		PT-04SB(ワイド)
メーカー		三菱長崎機工
検出板 2枚	軸重量測定最大	15T/軸 (最大6軸まで)
	精度	停止測定 約±3% (設置場所や車種により変わります。)
	寸法	縦540mm×幅1000mm×厚さ18mm
	重量	27kg /枚
ベース板 2枚	寸法	縦660mm×幅1350mm×厚さ27mm
	重量	27kg /枚
	表示	デジタル4桁
指示計 1台 (プリンター付)	印字	年月日・時分・車番・軸量・総重・正味重量
	電源	AC100V ±10% 50/60Hz 消費電力 約25VA
	寸法	横370mm×高さ85mm×奥行250mm (4kg)
	ケーブル 3本	中間ケーブル・接続ケーブル5m・電源ケーブル2m
レンタル料金 [円]		20,000/日
基本料 [円]		30,000/日

月極料金は20日計算になります。

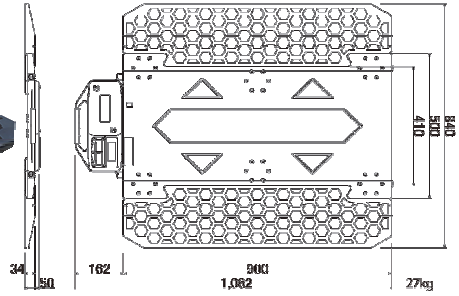
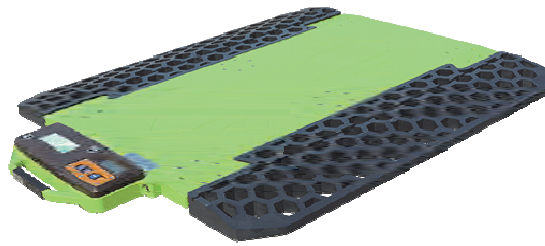

型式	ZAK-06W-10	
メーカー	日本製衡所	
検出板 2枚	計量方式	静止 / 走行
	パッド接続方式	無線式
	1枚ひょう量	10t
	最大ひょう量	10~80t
	目量	10kg
	寸法	縦500mm×横900mm×厚さ34mm
	電源	充電式：AC100~240V入力
	パッド重量	約13.8kg/枚
指示計 1台 (プリンター付)	スロープ重量	約2.9kg/枚
	表示	デジタル6桁
	電源	AC100~240V
	使用可能時間	6~8時間充電で約240時間連続使用可能
	寸法	縦270mm×横250mm×厚さ124mm
重量	約4.2kg	
レンタル料金 [円]	20,000/日	
基本料 [円]	30,000/日	

○電流計



8205-10
(日置)

販売品	販売価格 [円]
チャート紙	2,000

販売品：チャート紙

本体型式	8205-10
記録方式	振幅 60mm (1 DIV=10mm)、感熱記録
表示部	LCD バーグラフによるレベルメーターとスケール値、その他設定情報
サンプリング速度	100S/s(サンプリング周期 10ms一定)
記録時間軸精度	±0.5%以内
環境条件 (結露しないこと)	使用温湿度範囲：5℃～40℃、35%～80%rh 保存温湿度範囲：-10℃～50℃、80%rh以下
適合規格	Safety：EN61010EMC：EN61326、EN61000-3-2、EN61000-3-3
電源	100～240V AC(自動切替) 50・60Hz、または9.5～14V DC
最大定格電力	AC 電源時 /DC 電源時共 30VA
外形寸法・質量	幅250mm×高さ122mm×奥行き93.5mm 1.2kg
クランプオンセンサ型式	9651
定格電流	1次側：AC 500A、2次側：AC 500mA
2次側電流確度	レコーダ側電流測定レンジにて規定
周波数特性	40Hz～1kHz ±3%以内
最大許容入力	45～66Hzにて600A連続
使用回路電圧	AC 600V rms以下(絶縁導体)
測定可能導体径	φ46mm以下
寸法・質量	幅77mm×高さ151mm×奥行き42mm 360g コード長さ：3m
レンタル料 [円]	2,000/日

月極料金は20日計算になります。

○ウォールスキャナー



ミルモット

吊りはかり

測量機

防爆用小物機械

タフマット

止水ボール・他

デジタル文字シート

ソーラー信号機・他

タイヤスパツ

レンタカー



D-tect 100
(ボッシュ)



D-tect 150
(ボッシュ)

型式	最大測定範囲 [mm]	測定精度 [mm]				使用温度範囲	保管温度範囲
		中心部	穴あけ深さ	乾燥したコンクリート	湿ったコンクリート		
D-tect 100	100	±5	±5	-	-	-10℃～+50℃	-10℃～+70℃
D-tect 150	150	±5	±5	±5	±10	-10℃～+50℃	-20℃～+70℃

連続使用時間	電源	重量 [kg]	レンタル料金 [円]
約13時間	単3アルカリ乾電池×4本	0.8	1,800/日
約5時間	単3アルカリ乾電池×4本	0.7	

○放射線モニター



PA-1000
(ホリバ)

型式	測定線種	感度	相対指示誤差	指示値変動	エネルギー範囲
PA-1000	γ線	1 μ Sv/h に対して毎分 1000カウント (1000cpm) 以上	±10%以内	変動係数 0.1以下	150keV以上

エネルギー特性	有効測定範囲及び表示	サンプリング 時間 [秒]	表示間隔	重量 [kg]	レンタル料金 [円]
0.5～3 (150keV～250keV)	0.001～9.999 μ Sv/h デジタル4桁表示 (カウント数を μ Sv/h値に変換)	60	60秒の積算値 (移動平均) を10秒毎に表示	0.8	2,200/日

月極料金は20日計算になります。

○防爆コンセント使用ドラム



EXR-150
(日動工業)

防爆コネクター別レンタル
(岩崎電機製)

型式	電圧 [V]	電源仕様				コンセント仕様	コンセント定格 [A]	重量 [kg]	レンタル料金 [円]
		電線種	太さ	芯数	長さ				
EXR-150	100	3PNCT	2.0	3	50	EXSCK1135(岩崎電気)	15	35.5	4,500/日
EXR-230	200	3PNCT	2.0	4	30	EXSCK1145(岩崎電気)	15	30.4	4,500/日

○防爆型投光機



EXPH-110
(日動工業)

型式	電圧 [V]	電球 [W]	電源仕様				重量 [kg]	レンタル料金 [円]
			電線種	太さ	芯数	長さ		
EXPH-110	100	100	3PNCT	2	3	10	5.7	1,500/日

EXL-301
(日動工業)

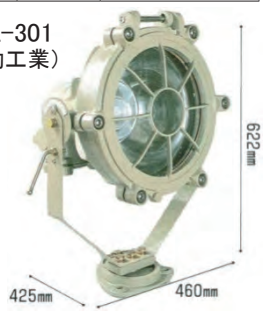

型式	電圧 [V]	電球 [W]	電源仕様				重量 [kg]	レンタル料金 [円]
			電線種	太さ	芯数	長さ		
EXL-301	100	300	3PNCT	2	3	10	28	4,500/日

○防爆用水中ポンプ



50KTX2.4S
(ツルミ)

型式	口径 [mm]	出力 [kw]	電圧 [V]	全揚程 [m]	吐出し量 [m ³ /min]	重量 [kg]	ケーブル長さ [m]
50KTX2.4S	50	0.4	100	8	0.12	30	5
50KTX21.5	50	1.5	200	15	0.25	55	10
80KTX23.7	80	3.7	200	20	0.25	70	10

型式	異物通過径 [mm]	最大外形寸法 [mm]			運転水位 [mm]	レンタル料 [円]
		幅	奥行	高さ		
50KTX2.4S	6	265	265	598	80	3,000/日
50KTX21.5	8	300	300	652	125	3,500/日
80KTX23.7	8	316	300	738	160	4,500/日

○防爆用送風機



BB-B
(大西電機)

型式	口径 [mm]	風量 [m ³ /min]	風圧 [Pa]	電源 [V]	回転数 [min ⁻¹]	出力 [kw]	本体質量 [kg]	コード [m]	レンタル料金 [円]
BB-B	200	17	55	100	3000	0.18	220×360×380	13	3,000/日
BM-B	300	70	300	100	3000	0.55	310×370×480	20	3,500/日

別途レンタル品：ダクト5m(各サイズ)

月極料金は20日計算になります。

○タフマット・こうじばん



ミルモット

吊りはかり

測量機

防爆用小物機械

タフマット

止水ボール・他

デジタル文字シート

ソーラー番号機・他

タイヤスパツ

レンタカー

こうじばん

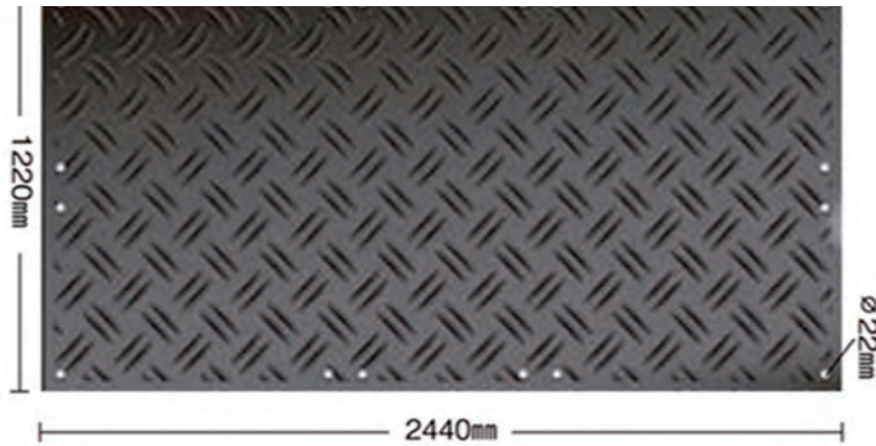

タフマット

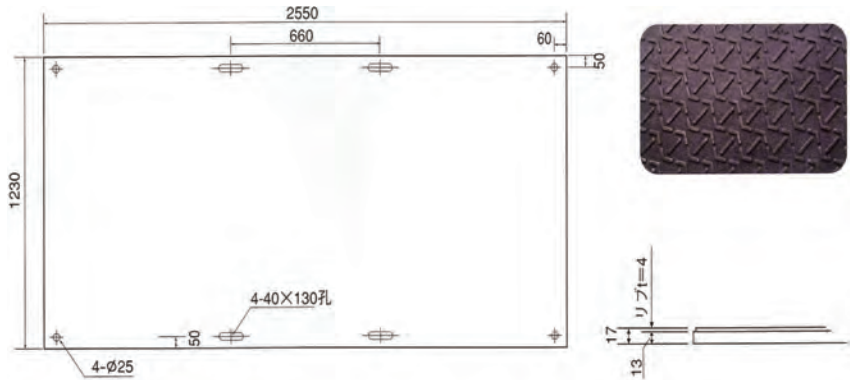
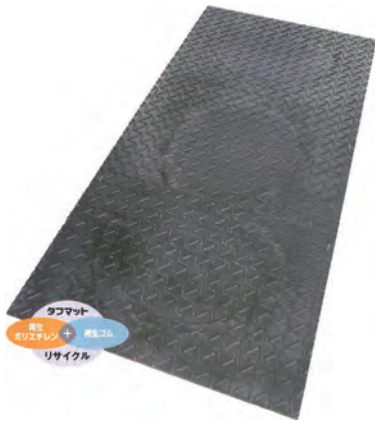

品名	材質	寸法 [mm]	重量 [kg]	耐荷重	レンタル料金 [円]	基本料 [円]
こうじばん	100%高密度ポリエチレン	1220×2440	39	80t	330/日	1,000
タフマット	ポリエチレン	1230×2550 (縞目4mm)	40	80t	330/日	1,000

○敷鉄板

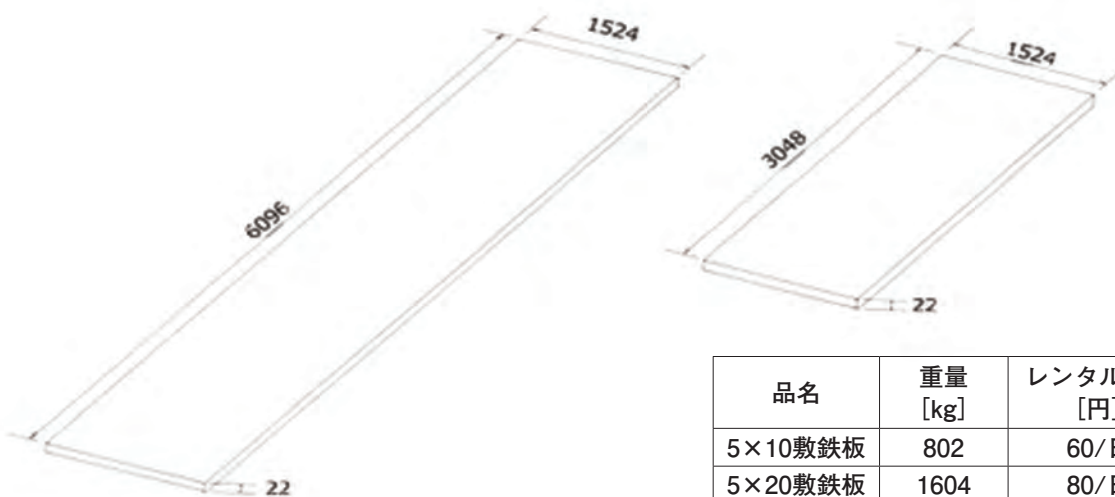

品名	重量 [kg]	レンタル料金 [円]	基本料 [円]
5×10敷鉄板	802	60/日	1,000
5×20敷鉄板	1604	80/日	1,000

※14日間保障

月極料金は20日計算になります。

○ハンド吸着盤



ダブル A
(シンワ測定)

型式	吸着力	吸着面の サイズ	材質			寸法 [mm] 長さ×幅×高さ	重量 [kg]	レンタル料金 [円]
			本体	レバー	吸着面			
ダブル A	70kgまで	985	アルミ	プラスチック	ゴム	390×115×70	0.95	800/日

○止水ボール



標準付属品

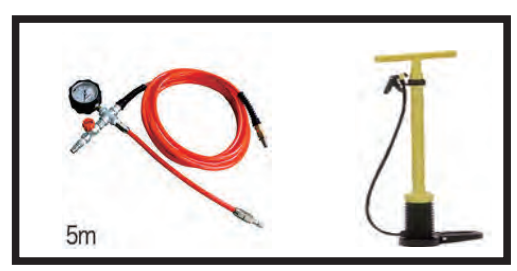

型番	メーカー	呼び径 [mm]	最小使用管径 [mm]	注入圧 [Mpa]	収縮寸法 [mm]		最大許容背圧 [Mpa]	レンタル料金 [円]
					径	長さ		
PL100-200A	ホーシン	100	200	0.25	90	500	0.13~0.22	2,200/日
PL150-300A		150	300	0.25	195	500	0.12~0.22	2,200/日
PL300-525A		300-525	300	0.25	272	675	0.12~0.25	2,200/日

○小型散布機 軽トラック用



MS-03H
(繁多機械)

※軽トラックは別途レンタルとなります。

型式	車両電圧 [V]	散布剤の種類	ホッパー容量 [m³]	ホッパー材質	動力源	散布剤送出方式	円盤駆動方式
MS-03H	12専用	塩化カルシウム(粒状)専用	0.3	FRP	サブエンジン油圧式	自然流下式	油圧式

散布円盤	散布量 [g/m²]	散布幅 [m]	本体重量 [kg]	荷台後方はみ出し量 [mm]	積載可能車両	レンタル料金 [円]
ステンレス鋼板	20・30・40(ゲート調整及び車速)	3.6	約140kg	325	軽トラック	5,000/日

月極料金は20日計算になります。

○デジタル文字シート



- ミルモット
- 吊りはかり
- 測量機
- 防爆用小物機械
- タフマット
- 止水ボール・他
- デジタル文字シート
- ソーラー信号機・他
- タイヤスパツ
- レンタカー

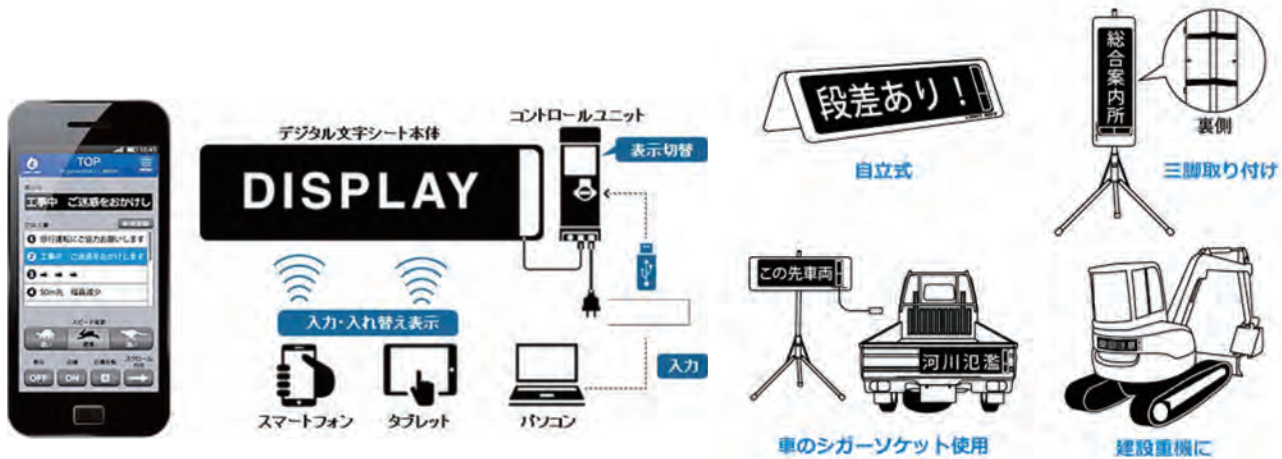

型式	DF082W	
メーカー	ヤンマー	
電圧 [V]	AC : 100 / DC : 12・24・48	
周波数 [Hz]	50/60	
電流 [A]	0.1(最大)	
表示ランプ	種類	LED
	表示色	白
	ドット数	24×128
寸法 [mm] 長さ×幅×高さ	シート	230×835×25
	コントロールユニット	240×90×40
	収納ケース	330×880×80
重量 [kg]	シート	1.2
	コントロールユニット	1.0
	収納ケース	1.4
	入力ケーブル	0.7
	出力ケーブル	0.2
総重量 [kg]	4.5	
使用可能温度範囲 [°C]	-10~40	
レンタル料金 [円]	2,000/日	

月極料金は20日計算になります。

○ソーラー式信号機



型式	CGS125BS	
メーカー	コンラックス	
信号灯	発行部径 250φ	
	赤点灯時「×」抜き・青点灯時「↑」抜き高輝度LED 赤、青 高輝度LED 赤：30nm以下 青：470nm前後 黄：591nm前後	
発行素子	超高輝度LED	
	赤、青（又は青緑）、黄	
電源	信号機本体 DC12V	
	太陽電池13W+密閉型24Ahバッテリー	
	AC充電器：AC100V/200V 50/60Hz	
消費電力	2W以下	
停電時	バッテリー動作の為、停電による運転停止なし	
使用温度範囲	-10℃～+50℃（結露なきこと）	
バッテリー動作時間	連続使用約7日間（168時間）	
寸法 [mm]	高さ	1864
	幅	600
	奥行	600
重量 [kg]	17	
レンタル料金 [円]	900/日	
基本料金 [円]	6,000	

○ポータブルカーナビゲーション



5V型ワイドQVC
 (パナソニック)

画面サイズ	本体操作方法	耐温 [℃]	電圧 [V]	TV内蔵チューナー	レンタル料金 [円]
5V型ワイドQVC	タッチパネル	-40～+85	DC12/DC24	ワンセグ	120/日

月極料金は20日計算になります。

○タイヤスパッツ



ミルモット

吊りはかり

測 量 機

防爆用小物機械

タフマット

止水ボール・他

デジタル文字シート

ソーラー信号機・他

タイヤスパッツ

レンタカー



型式	メーカー	耐荷重 [t]	組立寸法 [mm] 長さ×幅×高さ	総重量 [kg]	レンタル料金 [円]	基本料金 [円]
XNI-FC I	井上鋼材	20	10270×3740×945	6950	5,500/日	70,000
XNI-FC II	井上鋼材	20	15880×3740×1075	7800	5,500/日	70,000