

キャリアダンプ
 電動パイプロ
 タイヤショベル
 ハンドパレット
 ハンディフォーク
 台車
 ベルコン
 一輪車
 フォークリフト
 ジャッキ
 クランプ
 レバーチェーンブロック
 ウインチ・他
 梯子
 パソネルリフト
 ラクラク台
 投光機
 エリアライト
 扇風機
 エポックミスト
 スポットエアコン
 除湿器
 掃除機
 集塵機
 スーパー
 長靴洗浄機
 ヒーター
 ブルーヒーター
 熱風発生器
 投げ込みヒーター
 融雪カーペット
 コンガード
 ガス道具
 除雪機
 融雪機
 無線機

○ジェットヒーター



HG30RS
(静岡製機)



HPS310F-L
(オリオン)



HG-125N II
(静岡製機)

型式	熱出力 [kcal/h]	燃料消費量 [L/h]	燃料タンク容量 [ℓ]	電源 [V]	消費電力 [W]	寸法 [mm] 長さ×幅×高さ	重量 [kg]	レンタル料金 [円]
HG30RS	弱：5400/強：7600	弱：11/強：8	7.3	100	47	535×255×420	11.5	600/日
HPS310F-L	30100	3.6	54	100	135	785×565×750	37	1,000/日
HG-125N II	30100	3.6	54	100	114	717×565×810	38	

○温風ヒーター



HS290-L
(オリオン)



HGDH II
(静岡製機)



HI90
(エクセン)

型式	熱出力 [kcal/h]	燃料消費量 [L/h]	ダクト口径 [mm]	電源 [V]	消費電力 [W]	寸法 [mm] 長さ×幅×高さ	重量 [kg]	燃料タンク容量 [ℓ]	レンタル料金 [円]	別途販売品	
										ビニールダクト 穴有 50m	¥10,000
HS290-L	28600	4.23	420	100	415	1002×605×712	55	—	2,800/日	ビニールダクト 穴有 100m	¥16,000
HGDH II	30100	3.6	455	100	232	998×554×746	50	—		ビニールダクト 穴無 50m	¥8,400
HI90	68010	6.7	402	200	1247	1740×770×1150	132	135	7,000/日	ビニールダクト 穴無 100m	¥14,000
										防災ダクト	¥4,500
										ダクトバンド	¥1,800
										燃料ホース 1m あたり	¥150
										燃料ホースバンド	¥120

別途レンタル品：ホームタンク ※ HS290-L と HGDH II はホームタンクが別途レンタルとなります。
 HI90は燃料タンク付きとなります。

○ブライトヒーター



VAL6 PH
(静岡製機)



HR330E-L
(オリオン)



VAL6 KBS
(静岡製機)

型式	熱出力 [kcal/h]	燃料消費量 [L/h]	燃料タンク容量 [ℓ]	電源 [V]	消費電力 [W]	寸法 [mm] 長さ×幅×高さ	重量 [kg]	レンタル料金 [円]
VAL6 PH	10000	1.2	10	100	71	538×309×587	15	1,000/日
HR330E-L	30100	3.6	54	100	80	727×546×928	42	1,500/日
VAL6 KBS	弱：24200/強：31800	弱：2.9/強：3.8	57	100	55	703×675×884	40	1,500/日

月極料金は20日計算になります。

○ブルーヒーター



FM-197F
(ダイニチ工業)

型式	熱出力 [kcal/h]	燃料消費量 [L/h]	暖房の目安	燃料 タンク 容量 [ℓ]	電源 [V]	消費電 力 [W]	寸法 [mm] 長さ×幅×高さ	重量 [kg]	レンタル 料金 [円]	出庫時 整備料
FM-197F	18.50~5.60	1.80~0.544	木造：47畳 (77.5㎡) まで コンクリート：65畳(107.5㎡)まで	19.0	100	950	581×507×724	19	700/日	5,000

○熱風発生器 (ホットドライヤ)



SHD-1.3F-2
(スズデン)



TSK-33
(リョービ)

型式	ヒーター 容量 [kw]	最大風量 [m³/min]	適合ダクト [mm]	電源 [V]	消費電力 [kw]	寸法 [mm] 長さ×幅×高さ	重量 [kg]	レンタル 料金 [円]
SHD-1.3F-2	1.3	1.7	吐出側：50/吸入側：75	100	1.4	344×524×469	26	2,000/日
TSK-33	7.5	5.3	吐出側：75/吸入側：75	200	7.5	635×331×500	23	3,000/日

月極料金は20日計算になります。

キャリアダンブ

電動パイロ

タイヤショベル

ハンド
パレット

ハンディフォーク

台車

ベルコン

一輪車

フォークリフト

ジャッキ

クランプ

レバーチェーン
ブロック

ウインチ・他

梯子

パーソナルリフト

ラクラク台

投光機
エリアライト

扇風機

エポックミスト

スポットエアコン
除湿器

掃除機

集塵機

スニーカー

長靴洗浄機

ヒーター

ブルーヒーター
熱風発生器

投げ込みヒーター

融雪カーペット
コンガード

ガス道具

除雪機

融雪機

無線機

キャリアダンプ
 電動パイロ
 タイヤショベル
 ハンドパレット
 ハンディフォーク
 台車
 ベルコン
 一輪車
 フォークリフト
 ジャッキ
 クランプ
 レバーチェーンブロック
 ウインチ・他
 梯子
 パソネリフト
 ラクラク台
 投光機
 エリアライト
 扇風機
 エポックミスト
 スポットエアコン
 除湿器
 掃除機
 集塵機
 スイーパー
 長靴洗浄機
 ヒーター
 ブルーヒーター
 熱風発生器
 投げ込みヒーター
 融雪カーペット
 コンガード
 ガス道具
 除雪機
 融雪機
 無線機

○投げ込みヒーター

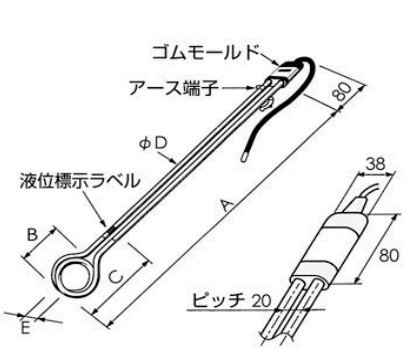

BWA1110
(八光電機)

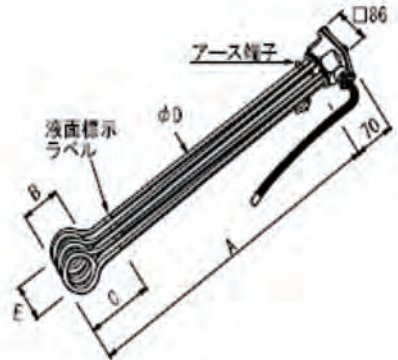

BWA3230・SWB3250・BWA3260
(八光電機)

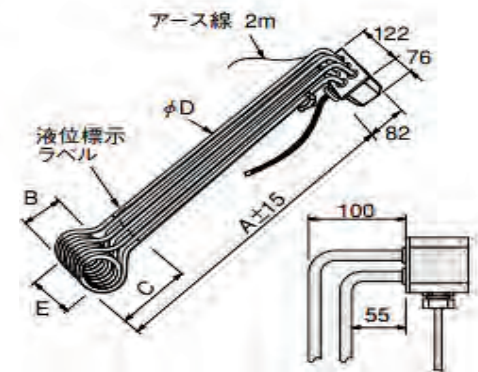

SWB3010
(八光電機)

型式	容量 [kw]	電源 [V]	電線断面積	寸法 [mm]					重量 [kg]	レンタル料金 [円]
				A	B	C	D	E		
BWA1110	1	100	1.25φ	610	80	130	10	35	1.0	250/日
BWA3230	3	200	1.25φ	630	75	150	10	100	2.5	500/日
SWB3250	5	200	2φ	760	100	170	12	120	3.4	750/日
BWA3260	6	200	3.5φ	800	110	210	12	120	4.1	1,000/日
SWB3010	10	200	8φ	790	100	260	12	160	6.0	1,800/日

○投げ込みヒーター (温調付)

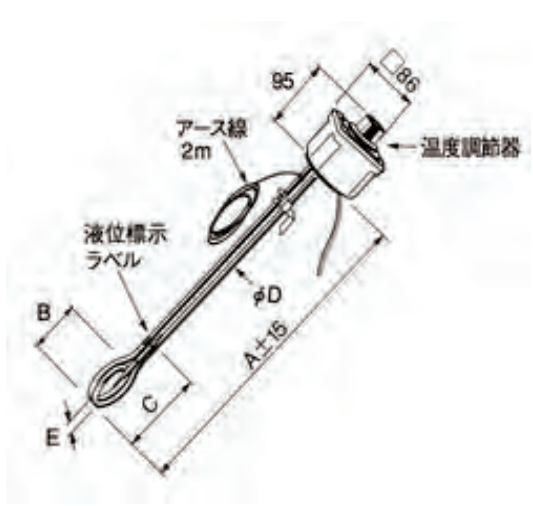

BCS1110・BCS1115
(八光電機)

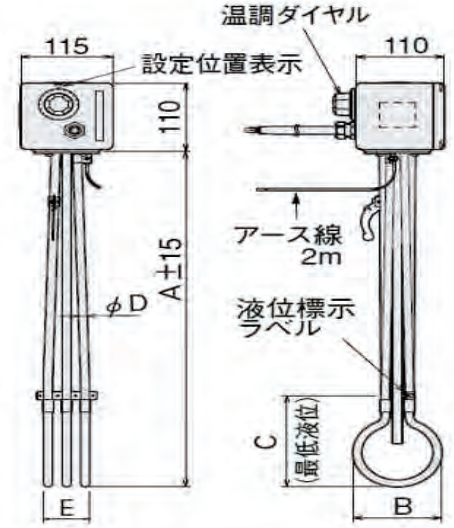

BCS3051
(八光電機)

型式	容量 [kw]	電源 [V]	温度調節範囲 [°C]	電線断面積	寸法 [mm]					重量 [kg]	レンタル料金 [円]
					A	B	C	D	E		
BCS1110	1	100	30~80	1.25φ	640	80	200	10	30	1.7	800/日
BCS1115	1.5	100	30~80	2φ	640	90	200	12	35	1.9	900/日
BCS3051	5	200	32~100	2φ	760	100	170	12	120	5.0	1,100/日

月極料金は20日計算になります。

○融雪カーペット



(テイジン)

寸法 [mm] 長さ×幅	電圧 [V]	消費電力 [W]	レンタル料金 [円]
900×750	100	180	800/日
2900×900	100	730	2,000/日

○コンガード



KYS-5A-3
(リバーストーン)



1.コンクリート打設



2.構造物に直接設置



3.熱を逃さないようブルーシートで覆う



4.養生後筒状にして撤去(折りたたみ不可)

型式	電圧 [V]	消費電力 [W]	寸法 [mm] 長さ×幅	重量	レンタル料金 [円]	基本料 [円]
KYS-5A-3	100	500	3000×1000	4.0	500/日	1,000

月極料金は20日計算になります。

キャリアダンプ

電動バイプロ

タイヤショベル

ハンド
パレット

ハンディフォーク

台車

ベルコン

一輪車

フォークリフト

ジャッキ

クランプ

レバーチェーン
ブロック

ウインチ・他

梯子

パーソナルリフト

ラクラク台

投光機
エリアライト

扇風機

エポックミスト

スポットエアコン
除湿器

掃除機

集塵機

スーパー

長靴洗浄機

ヒーター

ブルーヒーター
熱風発生器

投げ込みヒーター

融雪カーペット
コンガード

ガス道具

除雪機

融雪機

無線機

○除雪機



Je-60F
(ヤンマー)



HSS970N
(ホンダ)



HSS1170 i
(ホンダ)



JM-1390AR
(ヤンマー)



JL-1510
(ヤンマー)

販売品	販売価格 [円]
シャーピン	100

型式	メーカー	馬力	除雪幅 [mm]	最大除 雪高さ [mm]	最大除 雪能力 [ton/h]	最大投 雪距離 [m]	使用燃料	タンク 容量 [ℓ]	機体寸法 [mm] 全長×全幅×全高	重量 [kg]	レンタル 料金 [円]
Je-60F	ヤンマー	5	550	420	35	13	ガソリン	3.7	1140×600×965	86	5,000/日
JS-865C	ヤンマー	8	650	525	45	14	ガソリン	5.0	1480×680×1120	138	6,000/日
HSS970N	ホンダ	8	710	510	55	16	ガソリン	5.0	1410×725×1170	125	6,000/日
HSS1170n	ホンダ	10	710	510	60	17	ガソリン	5.7	1410×725×1170	130	7,000/日
HSS1170 i	ホンダ	10	710	510	60	17	ガソリン	6.4	1510×725×1155	163	7,000/日
JM-1390AR	ヤンマー	10	915	570	83	19	ガソリン	6.7	1700×930×1360	252	7,000/日
JL-1510	ヤンマー	16	1010	675	85	25	軽油	20.0	2270×1010×1935	584	12,000/日

月極料金は20日計算になります。

キャリアダンブ

電動パイロ

タイヤショベル

ハンド
パレット

ハンディフォーク

台車

ベルコン

一輪車

フォークリフト

ジャッキ

クランプ

レバー・チェーン
ブロック

ウインチ・他

梯子

パーソナルリフト

ラクラク台

投光機
エリアライト

扇風機

エポックミスト

スポットエアコン
除湿器

掃除機

集塵機

スーパー

長靴洗浄機

ヒーター

フルヒーター
熱風発生器

投げ込みヒーター

融雪カーペット
コンガード

ガス道具

除雪機

融雪機

無線機

- キャリアダンプ
- 電動バイプロ
- タイヤショベル
- ハンドパレット
- ハンディフォーク
- 台車
- ベルコン
- 一輪車
- フォークリフト
- ジャッキ
- クランプ
- レバーチェーンブロック
- ウインチ・他
- 梯子
- パーソネルリフト
- ラクラク台
- 投光機
エリアライト
- 扇風機
- エポックミスト
- スポットエアコン
除湿器
- 掃除機
- 集塵機
- スイーパー
- 長靴洗浄機
- ヒーター
- ブルーヒーター
熱風発生器
- 投げ込みヒーター
- 融雪カーペット
コンガード
- ガス道具
- 除雪機
- 融雪機
- 無線機

○融雪機



HR-1400
(ヒルコ)

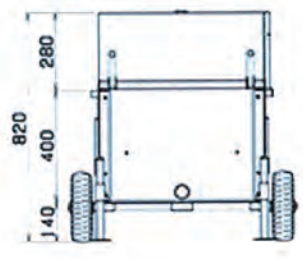
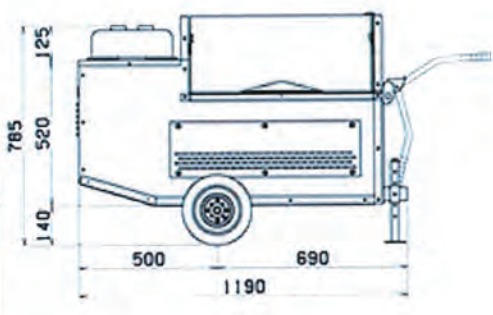
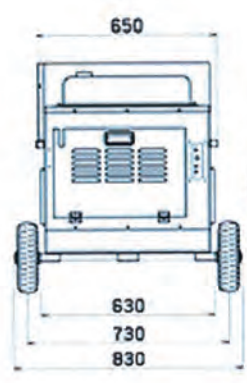
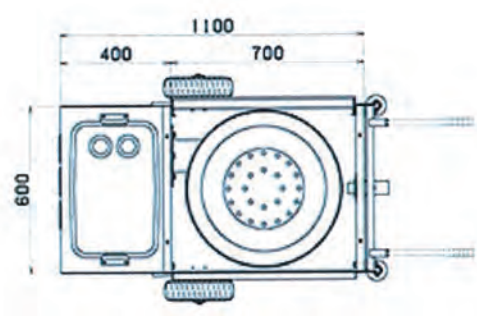

標準付属品		
排水ホース	3M	1本

型式	最大融雪量 [kg/h]	電源 [V]	消費電力 [W]	バーナー 使用燃料	灯油消費量 [L/h]	タンク容量 [ℓ]	機体寸法 [mm] 全長×全幅×全高	重量 [kg]	レンタル 料金 [円]
HR-1400	1000	100	245	灯油	10.4	23.0	1190×830×820	110	6,000/日

月極料金は20日計算になります。

○ハンド吸着盤



ダブル A
(シンワ測定)

型式	吸着力	吸着面の サイズ	材質			寸法 [mm] 長さ×幅×高さ	重量 [kg]	レンタル料金 [円]
			本体	レバー	吸着面			
ダブル A	70kgまで	985	アルミ	プラスチック	ゴム	390×115×70	0.95	800/日

○止水ボール



標準付属品

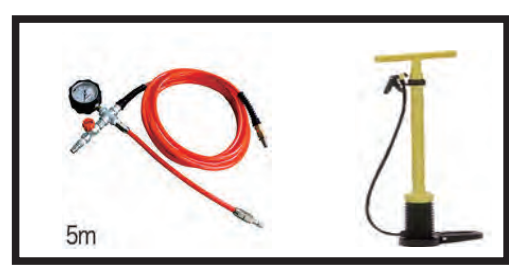

型番	メーカー	呼び径 [mm]	最小使用管径 [mm]	注入圧 [Mpa]	収縮寸法 [mm]		最大許容背圧 [Mpa]	レンタル料金 [円]
					径	長さ		
PL100-200A	ホーシン	100	200	0.25	90	500	0.13~0.22	2,200/日
PL150-300A		150	300	0.25	195	500	0.12~0.22	2,200/日
PL300-525A		300-525	300	0.25	272	675	0.12~0.25	2,200/日

○小型散布機 軽トラック用



MS-03H
(繁多機械)

※軽トラックは別途レンタルとなります。

型式	車両電圧 [V]	散布剤の種類	ホッパー容量 [m³]	ホッパー材質	動力源	散布剤送出方式	円盤駆動方式
MS-03H	12専用	塩化カルシウム(粒状)専用	0.3	FRP	サブエンジン油圧式	自然流下式	油圧式

散布円盤	散布量 [g/m²]	散布幅 [m]	本体重量 [kg]	荷台後方はみ出し量 [mm]	積載可能車両	レンタル料金 [円]
ステンレス鋼板	20・30・40(ゲート調整及び車速)	3.6	約140kg	325	軽トラック	5,000/日

月極料金は20日計算になります。