

# ○ハンドパレット



CP-15S-122  
(をくだ屋技研)



CPW-15L-65 (横移動型)  
(をくだ屋技研)



CP-15S-122H (低床型)  
(をくだ屋技研)

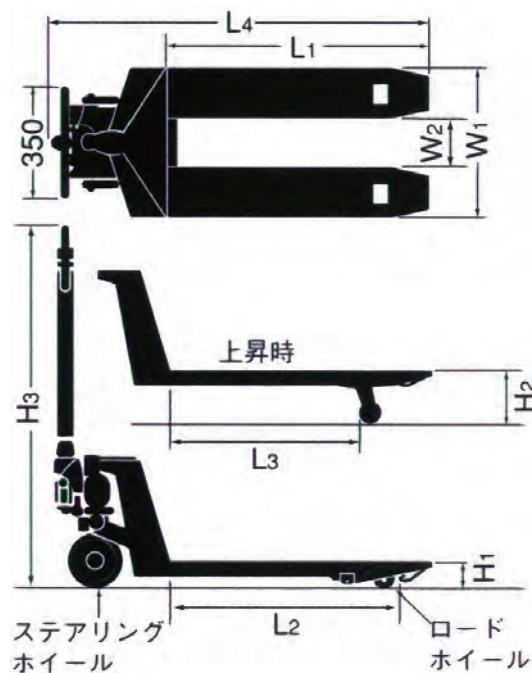

品名	型式	最大積載量 [kg]	最低位	最高位	フォーク [mm]					全長 [mm]	全高 [mm]	重量 [kg]	レンタル料金 [円]
			[mm]	[mm]	外幅	内幅	長さ						
			H1	H2			W1	W2	L1				
1.5tハンドパレット	CP-15S-107	1500	80	200	520	220	1070	950	790	1480	1170	74	1,000/日
	CP-15L-122		80	200	685	385	1220	1100	940	1630	1170	83	1,000/日
2.5tハンドパレット	CP-25S-107	2500	80	200	520	220	1070	950	790	1480	1170	82	1,200/日
3.0tハンドパレット	CP-30L-122	3000	85	205	685	345	1220	1160	920	1630	1170	115	1,200/日
1.5tハンドパレット (横移動型)	CPW-15L-65	1500	80	205	685	345	650	625	390	1060	1170	76	1,200/日
1.5tハンドパレット (低床型)	CP-15S-122H	1500	65	185	685	385	1220	1090	940	1630	1170	83	1,200/日

月極料金は20日計算になります。

# ○テーブルリフト



LT-H550-9L  
(をくだ屋技研)

## ■寸法図(手動式)

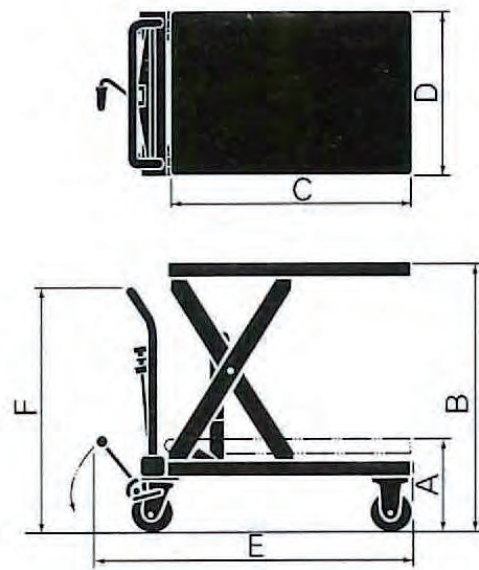

型式	最大積載量 [kg]	最低位 [mm]	最高位 [mm]	テーブル寸法[mm]		本体寸法[mm]			重量 [kg]	レンタル料金 [円]
				長さ	幅	長さ	幅	高さ		
		A	B	C	D	E	D	F		
LT-H550-9L	550	330	980	900	600	1150	600	900	83	1,500/日

キャリアダンブ

電動パイプロ

タイヤショベル

ハンド  
パレット

ハンディフォーク

台車

ベルコン

一輪車

フォークリフト

ジャッキ

クランプ

レバーチェーン  
ブロック

ウインチ・他

梯子

パーソナルリフト

ラクラク台

投光機  
エリアライト

扇風機

エポックミスト

スポットエアコン  
除湿器

掃除機

集塵機

スライパー

長靴洗浄機

ヒーター

ブルーヒーター  
熱風発生器

袋詰めヒーター

融雪カーペット  
コンガード

ガス道具

除雪機

融雪機

無線機

月極料金は20日計算になります。

- キャリアダンプ
- 電動バイプロ
- タイヤショベル
- ハンドパレット
- ハンディフォーク
- 台車
- ベルコン
- 一輪車
- フォークリフト
- ジャッキ
- クランプ
- レバーチェーンブロック
- ウインチ・他
- 梯子
- パーソナルリフト
- ラクラク台
- 投光機  
エリアライト
- 扇風機
- エポックミスト
- スポットエアコン  
除湿器
- 掃除機
- 集塵機
- スーパード
- 長靴洗浄機
- ヒーター
- フルヒーター  
熱風発生器
- 投げ込みヒーター
- 融雪カーペット  
コンガード
- ガス道具
- 除雪機
- 融雪機
- 無線機

# ○ハンディーフォーク(マテリアルリフト)



SLA-10  
(ジニー)

型式	最大積載荷重 [kg]	最大フォーク高さ [mm]	最大フォーク高さ [mm]	本体寸法 [mm]	本体寸法 [mm]	重量 [kg]	レンタル料金 [円]
		(フォークダウン時)	(フォークアップ時)	長さ×幅×高さ(収納時)	長さ×幅×高さ(作業時)		
SLA-10	454	2970	3490	740×800×1990	1510×1470×1990	137	2,500

# ○パワーハンドトラック



PHT-140  
(マキネックス)



フォーク仕様に取替可能



4t車の荷台の高さまで吊上げ可能

型式	吊上げ能力 [kg]	吊上げ高さ [mm]	吊上げ高さ [mm]	動力	寸法 [mm]	重量 [kg]			レンタル料金 [円]
		フック使用時	フォーク使用時			長さ×幅×高さ	本体	フック	
PHT-140	140	300~1900	0~1550	18V(汎用バッテリー)	2000×740×265	40	1.6	12	3,000/日

月極料金は20日計算になります。

# ○手押し台車



300 kg台車  
(HANAOKA)



500 kg台車  
(浅香工業)



品名	積載面 [mm]	積載面高さ [mm]	重さ [kg]	備考	レンタル料 [円]
300kg台車	900×600	130	26	持ち手折りたたみ可	800/日
500kg台車	1200×750	295	32	持ち手折りたたみ不可	1,200/日

# ○六輪台車



六ツゴロウ  
(花岡車輦)

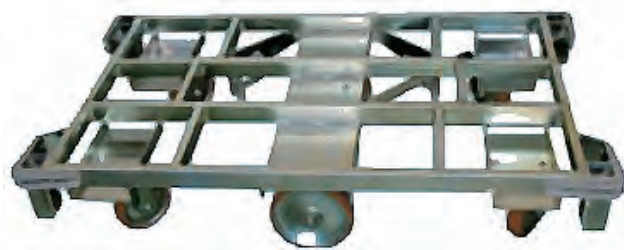
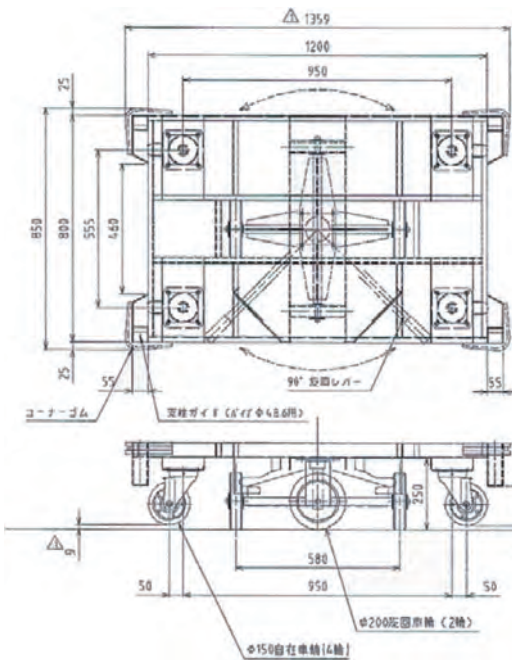

品名	最大積載量 [kg]	積載面 [mm]	寸法 [mm] 幅×長さ	積載面高さ [mm]	車輪構成	重さ [kg]	レンタル料 [円]
六ツゴロウ	1000	800×1200	850×1359	303	自在φ150×4 固定φ200×2	68	2,500/日

# ■多目的台車

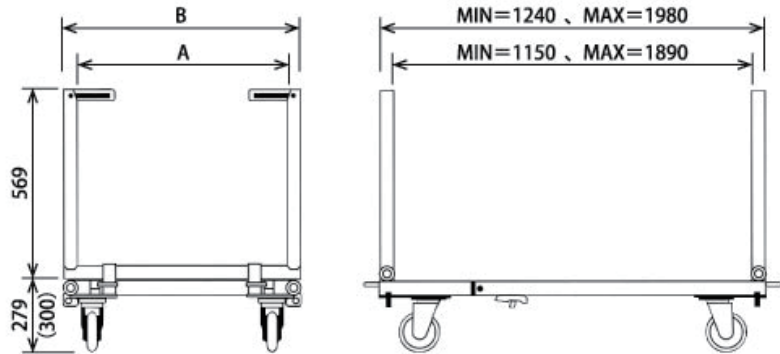

型式	最大積載量 [kg]	積載面寸法 [mm]		長さ	積載面寸法 [mm]		手摺全高 [mm]	荷台床面高さ [mm]	重量 [kg]	レンタル料金 [円]	基本料 [円]
		内側	外側		内側 A	外側 B					
DAISHA-S1	800	1150~1890	1240~1980	787	873	569	300	51	300/日	1,000	

月極料金は20日計算になります。

- キャリアダンプ
- 電動バイプロ
- タイヤショベル
- ハンドパレット
- ハンディフォーク
- 台車
- ベルコン
- 一輪車
- フォークリフト
- ジャッキ
- クランプ
- レバーチェーンブロック
- ウインチ・他
- 梯子
- パーソナルリフト
- ラクラク台
- 投光機 エリアライト
- 扇風機
- エポックミスト
- スポットエアコン 除湿器
- 掃除機
- 集塵機
- スーパー
- 長靴洗浄機
- ヒーター
- ブルーヒーター 熱風発生器
- 寝込みヒーター
- 融雪カーペット コンガード
- ガス道具
- 除雪機
- 融雪機
- 無線機

- キャリアダンプ
- 電動パイロ
- タイヤショベル
- ハンドパレット
- ハンディフォーク
- 台車
- ベルコン
- 一輪車
- フォークリフト
- ジャッキ
- クランプ
- レバーチェーンブロック
- ウインチ・他
- 梯子
- パーソナルリフト
- ラクラク台
- 投光機  
エリアライト
- 扇風機
- エポックミスト
- スポットエアコン  
除湿器
- 掃除機
- 集塵機
- スノーバー
- 長靴洗浄機
- ヒーター
- ブルーヒーター  
熱風発生器
- 投げ込みヒーター
- 融雪カーペット  
コンガード
- ガス道具
- 除雪機
- 融雪機
- 無線機

# ○ローラーコンベア

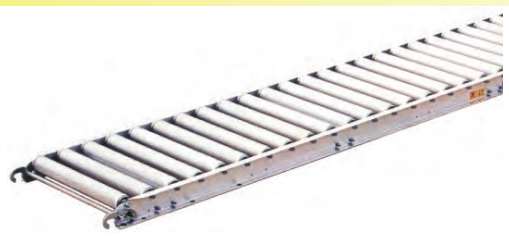

品名	ローラー幅 [mm]	ローラー径 [φ]	ローラー間 [mm]	機体幅 [mm]	高さ [mm]	レンタル料 [円]
2mローラーコンベア	295	45	50	360	70	800/日
3mローラーコンベア	390	70	8	450	70	1,000/日

# ○ベルトコンベア



## ■モーターベルトコンベア



型式	メーカー	ベルト幅 [mm]	機体長さ [m]	機体高さ [mm]	機体幅 [mm]	運搬能力 [m <sup>3</sup> /h]	ベルト速度 [m/min]	電源 [V]	出力 [kW]	重量 [kg]	レンタル料金 [円]	出庫時整備料 [円]
KMC1-38N	K Y C	300	3.8	260	425	16	30	100	0.4	95	1,500/日	3,000
MC-35SP1-3M	日工	350	3	268	464	21	38	200	1.0	92	1,500/日	
MC-35SP1-5M	日工	350	5	268	464	21	38	200	1.0	152	1,800/日	
MC-35SP1-7M	日工	350	7	268	464	21	38	200	1.0	192	2,300/日	
MC45CP1-3	日工	450	3	268	623	40	43	200	1.5	160	3,200/日	
MC60CP1-5	日工	600	5	268	773	70	43	200	1.5	260	5,000/日	
MC60CP1-7	日工	600	7	268	773	70	43	200	1.5	310	5,500/日	

中寄ベルト仕様も取り揃えておりますので、御問合せ下さい。

別途レンタル用品：コネクタ付キャプタイヤ

## ■エンジンベルトコンベア      ■モーターベルコン用 傾斜用脚



型式	メーカー	ベルト幅 [mm]	機体長さ [m]	機体高さ [mm]		機体幅 [mm]	運搬能力 [m <sup>3</sup> /h]	ベルト速度 [m/min]	使用燃料	重量 [kg]	レンタル料金 [円]	出庫時整備料 [円]
				エンジン	フレーム							
KETS35-5	K Y C	350	5	1140	960	430	35	63~73	ガソリン	147	2,300/日	3,000
KETS35-7	K Y C	350	7	1140	960	430	35	63~73	ガソリン	187	2,800/日	

月極料金は20日計算になります。

# ○一輪車



容量	寸法 [mm] 長さ×幅×高さ	重量 [kg]	レンタル料金 [円]
2才 (43ℓ)	1200×520×600	12.2	500/日

# ○リヤカー



荷台寸法 [mm] 長さ×幅×高さ	本体寸法 [mm] 長さ×幅×高さ	最大荷重 [kg]	レンタル料金 [円]
1220×830×260	2100×830×670	400	1000/日

# ○万能運搬車 手押



## MC-1 マルチキャリアー

ランナー・プレート・発電機(フレーム型)等が楽に運べます

型式	メーカー	レンタル料金 [円]
MC-1	三笠産業	500/日



取り外し可能  
高さ調整で運搬物を選べます  
**アルミ合金製**  
重量6Kg  
最大積載荷重100Kg

月極料金は20日計算になります。

- キャリアダンブ
- 電動パイプロ
- タイヤショベル
- ハンドパレット
- ハンディフォーク
- 台車
- ベルコン
- 一輪車
- フォークリフト
- ジャッキ
- クランプ
- レバーチェーンブロック
- ウインチ・他
- 梯子
- パーソナルリフト
- ラクラク台
- 投光機  
エリアライト
- 扇風機
- エポックミスト
- スポットエアコン  
除湿器
- 掃除機
- 集塵機
- スイーパー
- 長靴洗浄機
- ヒーター
- フルヒーター  
熱風発生器
- 投げ込みヒーター
- 融雪カーペット  
コンガード
- ガス道具
- 除雪機
- 融雪機
- 無線機

# ○エンジンフォークリフト

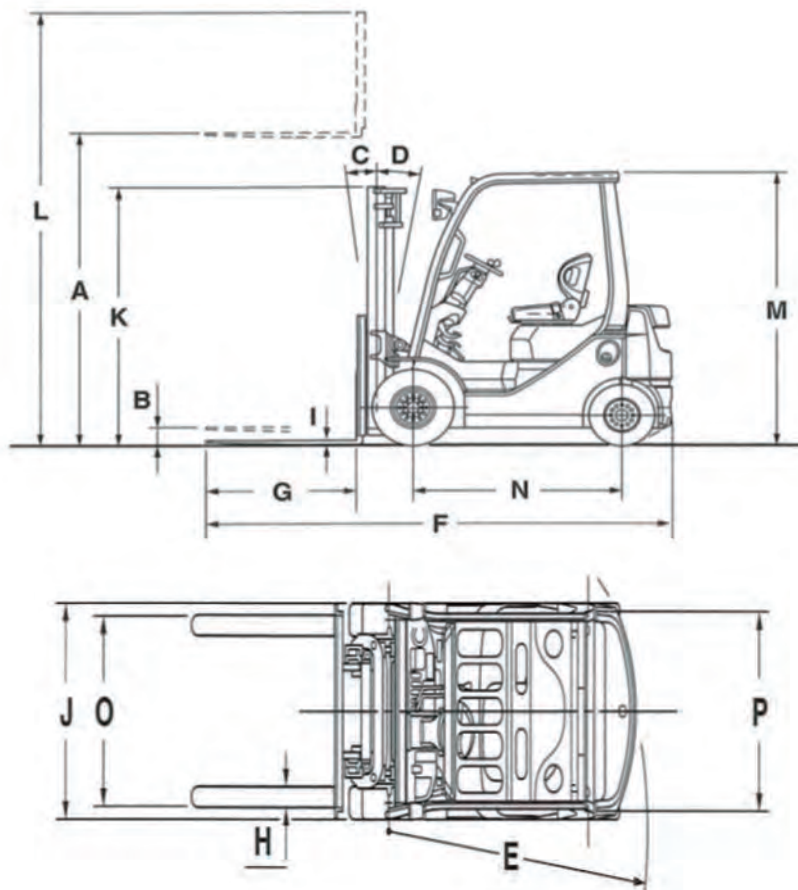

型式	8FGL10	8FD15	FD20T3	FD25T3	02-7FD25	FD30T3	FD35T3	DG1F4-50
メーカー	トヨタ	トヨタ	ユニキャリア	ユニキャリア	トヨタ	ユニキャリア	ユニキャリア	ユニキャリア
最大荷重 [kg]	1000	1500	2000	2500	2500	3000	3500	5000
荷重中心 [mm]	500	500	500	500	500	500	500	600
最大揚高 [mm]	3000	3000	3000	3000	3000	3500	4350	4000
走行速度 [km/h]	19.5	19.5	18.5	18.5	19.5	19.5	19.5	24.5
フォーク長さ [mm]	770	920	1070	1070	1070	1070	1070	2210
使用燃料	ガソリン	軽油	軽油	軽油	軽油	軽油	軽油	軽油
燃料タンク容量 [ℓ]	45	45	70	70	65	70	70	135
重量 [kg]	2070	2530	3400	3400	3690	4390	4940	8200
レンタル料金 [円]	12,000/日	10,000/日	12,000/日	13,000/日	13,000/日	14,000/日	15,000/日	23,000/日

※5t フォークリフトは、長サヤ2120mmが付いている為、最大荷重は4600kgになります。

## 寸法表

型式	8FGL10	8FD15	FD20T3	FD25T3	02-7FD25	FD30T3	FD35T3	DG1F4-50
A：標準揚高 [mm]	3000	3000	3000	3000	3000	3000	3000	4000
B：フリーリフト [mm]	140	145	105	110	155	165	170	160
C：マスト傾斜角（前傾） [deg]	7	6	6	6	6	6	6	6
D：マスト傾斜角（後傾） [deg]	10	11	12	12	11	12	12	12
E：最小旋回半径 [mm]	1910	1990	2170	2310	2280	2430	2470	2935
F：全長 [mm]	3015	3210	3405	3625	3690	3775	3870	4570
G：フォーク長さ [mm]	770	920	920	1070	1070	1070	1070	2120
H：フォーク幅 [mm]	100	100	122	122	120	125	125	150
I：フォーク厚さ [mm]	30	35	40	40	40	45	45	70
J：全幅 [mm]	1045	1070	1150	1480	1150	1225	1600	1850
K：マスト高さ [mm]	1970	1995	2030	2030	1995	2075	2135	2360
L：最大揚高時高さ [mm]	3920	3920	4030	4030	3920	4250	4255	4420
M：ヘッドガード高さ [mm]	2080	2080	2070	2070	2110	2090	2140	2250
N：輪距 [mm]	1485	1485	1600	1600	1650	1700	1700	2150
O：車距（前輪） [mm]	885	885	970	1130	960	1000	1230	1310
P：車距（後輪） [mm]	895	895	970	970	965	970	970	1180

月極料金は20日計算になります。

# ○バッテリーフォークリフト

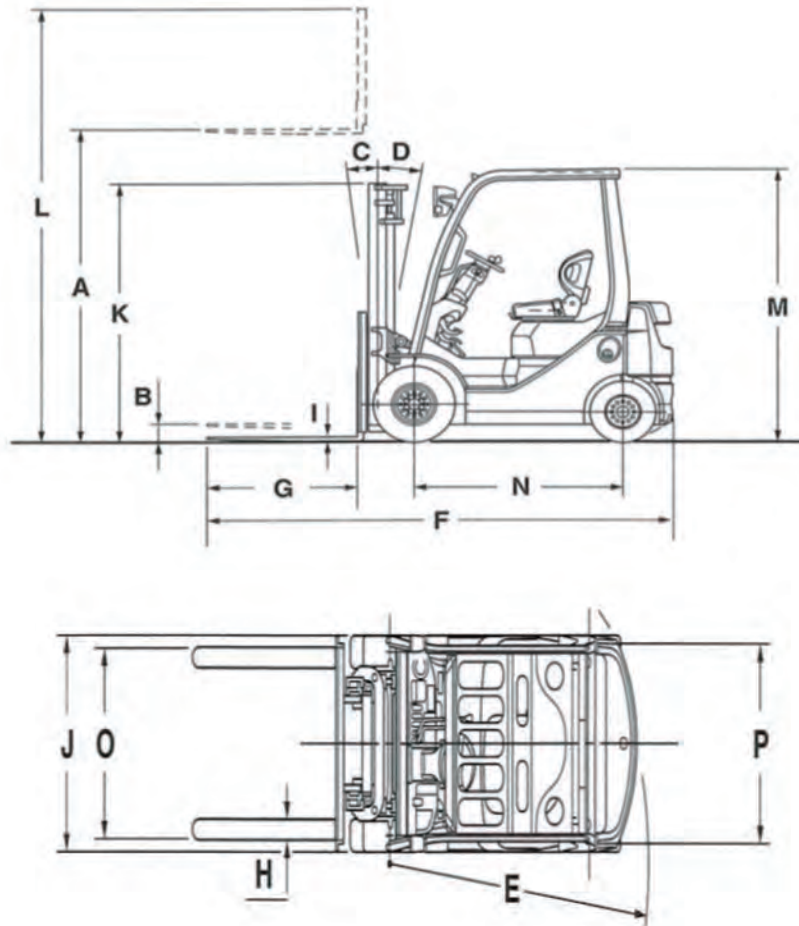

寸法表

型式		FB15-7	FB15-8
メーカー		ユニキャリア	ユニキャリア
最大荷重	[kg]	1500	1500
荷重中心	[mm]	500	500
最大揚高	[mm]	3000	3000
走行速度	[km/h]	15	15
フォーク長さ	[mm]	920	920
充電器容量	[kVA]	6.0	4.0
充電器入力電源	[V]	200	200
重量	[kg]	2710	3030
レンタル料金	[円]	13,000/日	13,000/日

型式		FB15-7	FB15-8
A：標準揚高	[mm]	3000	3000
B：フリーリフト	[mm]	155	155
C：マスト傾斜角（前傾）	[deg]	6	6
D：マスト傾斜角（後傾）	[deg]	12	12
E：最小旋回半径	[mm]	1700	1790
F：全長	[mm]	2875	2975
G：フォーク長さ	[mm]	920	920
H：フォーク幅	[mm]	100	100
I：フォーク厚さ	[mm]	35	35
J：全幅	[mm]	1070	1070
K：マスト高さ	[mm]	1995	1995
L：最大揚高時高さ	[mm]	4030	4030
M：ヘッドガード高さ	[mm]	2050	2080
N：輪距	[mm]	1250	1350
O：車距（前輪）	[mm]	910	920
P：車距（後輪）	[mm]	900	900

月極料金は20日計算になります。

キャリアダンブ

電動バイプロ

タイヤショベル

ハンド  
パレット

ハンディフォーク

台車

ベルコン

一輪車

フォークリフト

ジャッキ

クランプ

レバーチェーン  
ブロック

ウインチ・他

梯子

パーソナルリフト

ラクラク台

投光機  
エリアライト

扇風機

エポックミスト

スポットエアコン  
除湿器

掃除機

集塵機

スニーカー

長靴洗浄機

ヒーター

フルヒーター  
熱風発生器

投げ込みヒーター

融雪カーペット  
コンガード

ガス道具

除雪機

融雪機

無線機