

○バイブロハンマー (IHI)

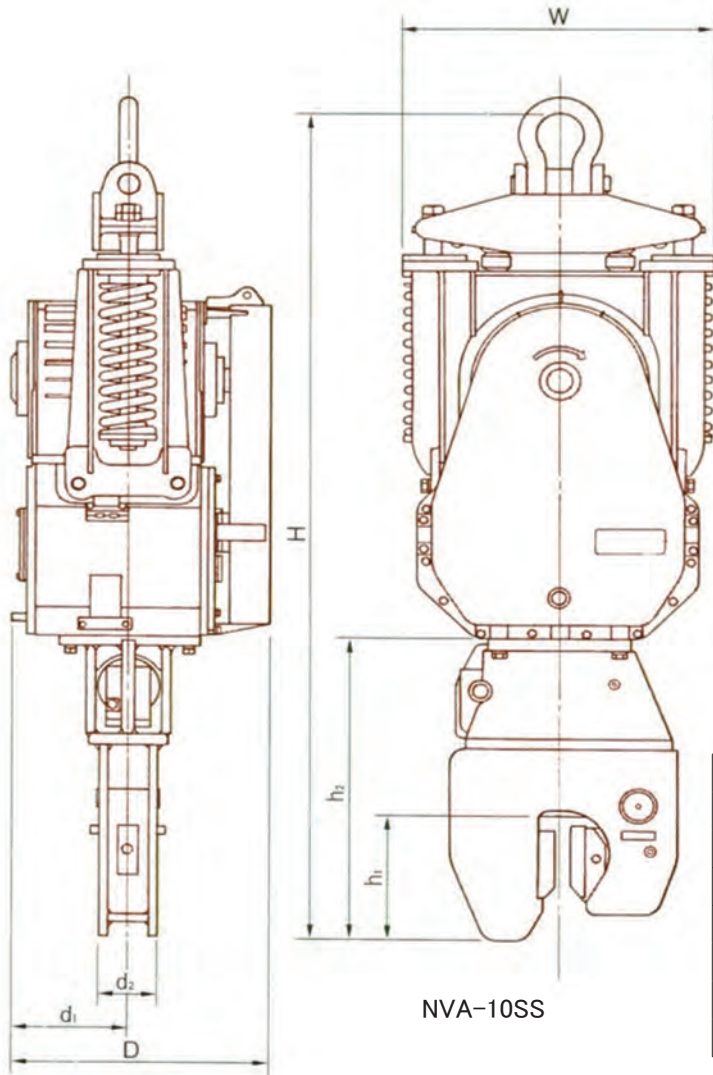

NVA-10SS

[単位：mm]

	NVA-10SS	NVA-20SS	NVA-40SS	NVA-60SS	NVA-80SS
H	2015	2265	2630	2970	3240
W	720	740	880	1060	1060
D	480	585	730	940	1084
h1	790	935	1136	1206	1439
h2	650	790	920	980	1065
d1	223	261	322	413	480
d2	158	170	170	220	210

型式		NVA-10SS	NVA-20SS	NVA-40SS	NVA-60SS	NVA-80SS	
バイブレータ	モーター出力	kw	7.5	15	30	45	60
	偏心モーメント	kg-cm	400	800	1500	2200	2400 3000 4100
	振動数	c.p.m	1200	1200	1200	1200	1100
	起振力	t	6.4	12.8	24.1	35.4	32.4 40.5 55.3
	理論振幅	mm	5.1	7.3	8.6	7.9	5.5 6.9 9.5
	理論加速度	g	8.2	11.6	13.8	12.6	7.8 10.7 13.4
ダンパ	バネ密着荷重	t	3.0	5.2	10.2	16	20.6
	バネストローク	mm	161	134	188	253	227
	バネ定数	kg/mm	18.3	38.8	54.4	64	90.7
チャック	作動油圧	kg/cm ²	110	110	110~130	110~130	110~130
	締付力	t	11	21	43	63	80
	最大摺厚	mm	105	105	105	105	105
	ストローク	mm	35	35	35	35	35
コントローラ	起動方式		電磁式直入起動	電磁式Y-Δ起動			
	操作方式		AC 200/220V手元操作				
重量	全装備	kg	910	1300	2200	3600	4880
	コントローラ	kg	220	225	340	390	470
打込	適正N値		15	15	20	30	30
	鋼矢板長さ		8	8	10	15	15
	クレーン定格荷重	t	1型6	2型8	3型12	3型15	4型20
	鋼矢板長さm		2	4	8	10	12
引抜	クレーン定格荷重	t	1型8	2型10	3型18	3型22	4型25
	クレーン定格荷重	t	1型6	2型8	3型12	3型15	4型20
電源	電源容量 kVA	ゼネレータ	35	40	80	125	175
	電源側ケーブル断面積 mm ²	50m以内	14	22	38	60	80
		75m以内	22	30	60	80	100
	レンタル料	円	7,000/日	9,000/日	10,000/日	15,000/日	20,000/日

月極料金は20日計算になります。

キャリアダンブ

電動バイブロ

タイヤショベル

ハンドパレット

ハンディフォーク

台車

ベルコン

一輪車

フォークリフト

ジャッキ

クランプ

レバー・チェーンブロック

ウインチ・他

梯子

パーソナルリフト

ラクラク台

投光機
エリアライト

扇風機

エポックミスト

スポットエアコン
除湿器

掃除機

集塵機

スニーカー

長靴洗浄機

ヒーター

フルヒーター
熱風発生器

投げ込みヒーター

融雪カーペット
コンガード

ガス道具

除雪機

融雪機

無線機

○バイブロハンマー (トーマン建機)

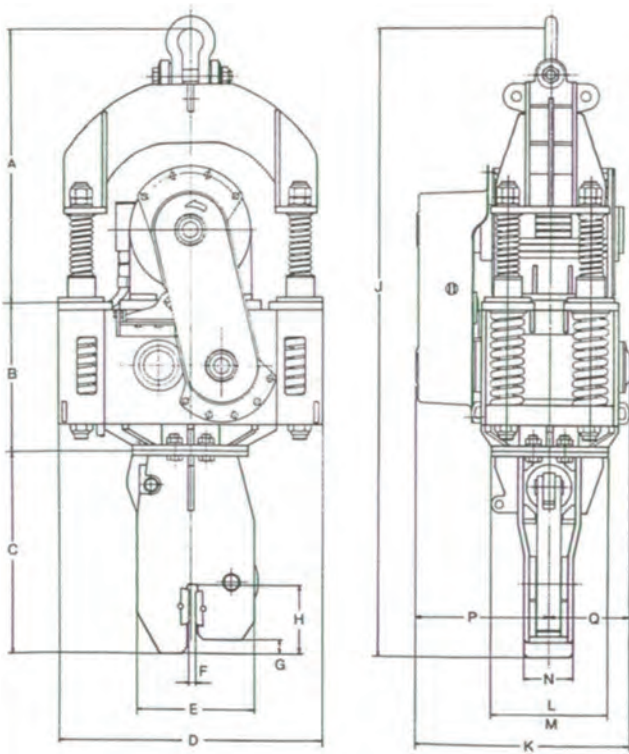

KM2-170E

■本体寸法

型式	KM2-170E	KM2-300E	KM2-700E	KM2-1000E	VM2-1200E	KM2-2500E	VM2-4000E II
A	750	716	790	1125	1078	1278	1465
B	295	500	590	615	655	749	791
C	280	530	690	690	820	1000	1060
D	720	834	993	1031	1125	1236	1370
E	530	430	430	460	540	610	635
F	30	30	40	50	50	35	40
G	70	40	21	21	60	110	100
H	250	215	232	300	350	360	385
J	1325	1746	2070	2430	2553	3027	3316
K	443	541	681	723	809	968	1035
L	278φ	384φ	470φ	460φ	540φ	600φ	600φ
M	-	(300) 150×150	(340) 170×170	(360) 180×180	PCD420	PCD420	PCD420
N	165	90	160	172	200	200	250
P	259	316	400	446	489	611.5	575
Q	184	225	281	277	319	356.5	460

■ユニット寸法

型式	KM2-170E	KM2-300E	KM2-700E	KM2-1000E	VM2-1200E	KM2-2500E	VM2-4000E II
高さ	630	800	920	920	920	920	920
幅	325	700	1150	1150	1150	1150	1300
奥行	700	550	600	600	600	600	600

型式		KM2-170E	KM2-300E	KM2-700E	KM2-1000E	VM2-1200E	KM2-2500E	VM2-4000E II		
通称 (馬力)	HP	5	10	20	30	40	60	80		
モーター出力	kw	3.7	7.5	15	22	30	45	60		
偏心モーメント	kg・cm	170	300	700	1000	1320/940/540	2500/2300/1900	3600/3000		
振動数	cpm	1250	1300	1200	1100	1250	1150	1100		
起振力	ton	3	5.7	11.3	13.5	23.1/16.4/9.4	37.0/34.0/28.1	48.7/40.6		
振動重量	kg	395	652	1100	1600	1930	3250	3800		
全体重量	kg	452	729	1320	1870	2350	3750	4750		
空運転時の振幅	mm	4.3	4.6	6.4	6.3	6.8/4.9/2.8	7.7/7.1/5.8	9.5/7.9		
空運転時の加速度	g	7.5	8.7	10.3	8.5	12.0/8.5/4.9	11.4/10.5/8.7	12.8/10.7		
杭の目安	H型鋼・I型鋼	3mまで	5mまで	7mまで	9mまで	15mまで	20mまで	22mまで		
	鋼矢板	軽量5mまで	I型7mまで	II型7mまで	II型10mまで	III型10mまで	IV型20mまで	IV型20mまで		
最大N値	砂質土	8	10	15	15	20	35	40		
	シルト質土、粘土質土	4	5	8	8	10	20	25		
電源容量	50/60Hz	75m以内	kVA	10	20	45	50	80	150	200
		150m以内	kVA	15	30	60	70	100	180	250
クレーン吊容量		3ton以上	5ton以上	10ton以上	15ton以上	20ton以上	25ton以上	25ton以上		
搬送重量 (操作盤含む)		kg	477	979	1775	2325	2810	4212	5268	
レンタル料金		円	7,000/日	7,000/日	9,000/日	10,000/日	10,000/日	15,000/日	20,000/日	

月極料金は20日計算になります。

○バイブロハンマー(トーマン建機 LSV型)



キャリアダンプ

電動バイブロ

タイヤショベル

ハンドパレット

ハンディフォーク

台車

ベルコン

一輪車

フォークリフト

ジャッキ

クランプ

レバーチェーンブロック

ウインチ・他

梯子

パーソナルリフト

ラクラク台

投光機
エリアライト

扇風機

エポックミスト

スポットエアコン
除湿器

掃除機

集塵機

スニーカー

長靴洗浄機

ヒーター

ブルーヒーター
熱風発生器

投げ込みヒーター

融雪カーペット
コンガード

ガス道具

除雪機

融雪機

無線機

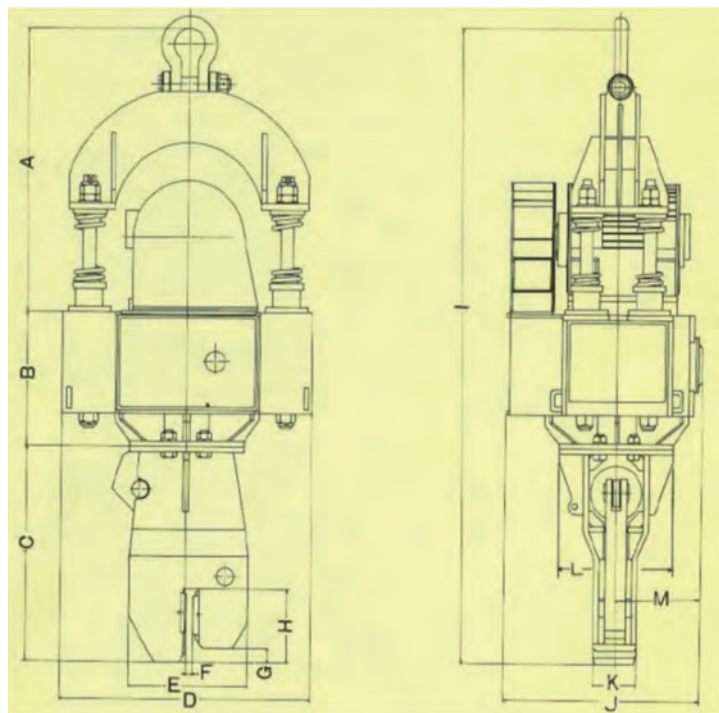

LSV-20

■本体寸法

型式	LSV-20	LSV-40	LSV-60
A	980	1292	1366
B	489	608	855
C	715	820	980
D	1016	1178	1290
E	460	540	561
F	50	50	35
G	50	50	60
H	255	350	340
I	2184	2720	3201
J	700	922	981
K	172	180	200
L	450	540	540
M	305	401	414

■ユニット寸法

型式	LSV-20	LSV-40	LSV-60
高さ	920	1000	1000
幅	1150	1180	1180
奥行	600	800	800

型式		LSV-20	LSV-40	LSV-60		
通称 (馬力)	HP	20	40	60		
モーター出力	kw	15	30	45		
偏心モーメント	kg・cm	500	700/1000	1200/1500		
振動数	cpm	1500	1500	1500		
起振力	ton	12.6	17.6/25.2	30.0/37.7		
振動重量	kg	1310	2350	3410		
本体重量	kg	1700	3000	4230		
空運転時の振幅	mm	3.8	3.0/4.2	3.5/4.4		
空運転時の加速度	g	9.6	7.5/10.7	8.8/11.1		
杭の目安	H型鋼・I型鋼	8mまで	12mまで	15mまで		
	鋼矢板	Ⅲ型8mまで	Ⅳ型12mまで	4型15mまで		
最大 N値	砂質土	15	25	30		
	シルト質土、粘土質土	8	10	15		
電源容量	50/60Hz	75m以内	kVA	50	100	150
		150m以内	kVA	70	125	200
クレーン吊容量		15ton以上	20ton以上	25ton以上		
搬送重量 (操作盤含む)		kg	2010	3540	5640	
レンタル料金		円	9,000/日	10,000/日	15,000/日	

月極料金は20日計算になります。



・ICE-28RF バイブロハンマー本体

・ICE-600 パワーパック 油圧ユニット

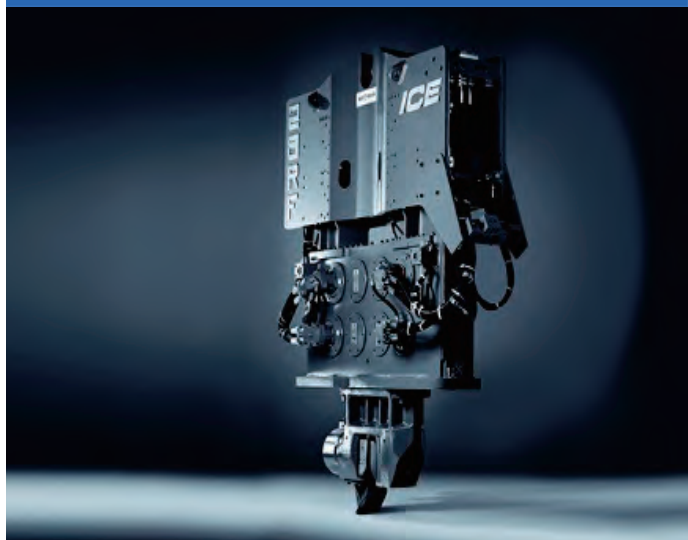

仕様	ゼロ起動 高周波	モデル	ICE600
起振力	0-1,600kN	エンジン	Caterpillar C15
周波数	2,300rpm	定格出力	403/548 Kw/HP
最大振幅	0-16mm	回転数	2,100rpm
最大引張力	400kN	最大圧力	670bar
最大油流量	590ℓ/min	燃料タンク容量	650L
シングルチャック	200T(1,300Kg)	燃料消費量(100%時)	109.4ℓ/hr
重量	7,200Kg(シングルチャック装着時)	作動油容量	1,200L
鋼管チャック	1,350Kg(T-BAR込)	重量	7,600Kg
重量	7,250Kg(鋼管チャック装着時)	寸法	4,500 × 1,740 × 2,250mm
寸法	2,332 × 785 × 2,420mm		

レンタル料金[円]	
日極単価	月極単価
200,000円	4,000,000円
基本整備料	
各90,000円	

機械名	日極単価	月極単価
鋼管チャック	50,000円	1,000,000円
鋼管チャック 交換工賃	60,000円	
シングルチャック90° 変換アダプター	30,000円	600,000円
変換アダプター 交換工賃	60,000円	
水中仕様	60,000円	1,200,000円
水中仕様 変更工賃	60,000円	
簡易水中仕様 水深5m未満	30,000円	600,000円
簡易水中仕様 変更工賃	30,000円	

水中施工可能

水深5m以上の場合は、別途水中キットの装着が必要になります。



・PVE-24VM バイブロハンマー本体

・PVE500 パワーパック 油圧ユニット



仕様	ゼロ起動 高周波	モデル	PVE500
起振力	0-1,400kN	エンジン	VOLVO
周波数	2,300rpm	定格出力	395/537 Kw/HP
最大振幅	0-16mm	回転数	1,800rpm
最大引張力	400kN	最大圧力	670bar
最大油流量	493ℓ/min	燃料タンク容量	610L
シングルチャック	200T(1,300Kg)	燃料消費量(100%時)	88ℓ/hr
重量	7,260Kg(シングルチャック装着時)	作動油容量	1,200L
鋼管チャック	1,350Kg(T-BAR込)	重量	5,800Kg
重量	7,310Kg(鋼管チャック装着時)	寸法	4,325 × 1,650 × 2,075mm
寸法	2,332 × 785 × 2,420mm		

レンタル料金[円]	
日極単価	月極単価
180,000円	3,600,000円
基本整備料	
各90,000円	

機械名	日極単価	月極単価
鋼管チャック	50,000円	1,000,000円
鋼管チャック 交換工賃	60,000円	
シングルチャック90° 変換アダプター	30,000円	600,000円
変換アダプター 交換工賃	60,000円	
水中仕様	60,000円	1,200,000円
水中仕様 変更工賃	60,000円	
簡易水中仕様 水深5m未満	30,000円	600,000円
簡易水中仕様 変更工賃	30,000円	

水中施工可能

水深5m以上の場合は、別途水中キットの装着が必要になります。



・PVE-2312/PVE12VM 本体

・PVE300 パワーパック 油圧ユニット



仕様	ゼロ起動 高周波	モデル	PVE300
起振力	0-700kN	エンジン	VOLVO
周波数	2,300rpm	定格出力	212/288 Kw/HP
最大振幅	0-17mm	回転数	1,800rpm
最大引張力	250kN	最大圧力	350bar
最大油流量	261ℓ/min	燃料タンク容量	530L
シングルチャック	85T(600Kg)	燃料消費量(100%時)	67ℓ/hr
重量	2,390Kg(シングルチャック装着時)	作動油容量	840L
重量	3,390Kg(追加ウエイト装着時)	寸法	4,325 × 1,650 × 2,075mm
寸法	1,559 × 674 × 2,095mm	重量	4,700Kg

レンタル料金[円]	
日極単価	月極単価
100,000円	2,000,000円
基本整備料	
各90,000円	

水中施工可能

水深5m以上の場合は、別途水中キットの装着が必要になります。

機械名		日極単価	月極単価
鋼管チャック		50,000円	1,000,000円
鋼管チャック	交換工賃	60,000円	
水中仕様		60,000円	1,200,000円
水中仕様	変更工賃	60,000円	
簡易水中仕様	水深5m未満	30,000円	600,000円
簡易水中仕様	変更工賃	30,000円	

油圧バイブロ

発電機

極低・タンク

分電盤

溶接機

コンプレッサー

エアーツール

釘打ち他

ピックハンマードリル

充電式・振動ドリル

電動インパクト

電動サンダー

ブロウ

丸ノコ他

トランス

電工ドラム

建方一番

シャーレンチトルシャット

コーナーシャーレンチ他

トルシャット

トルクレンチ

ポンプ

高圧洗浄機

水タンク

ランマー

プレート

バイブロコンパクター

振動ローラスプレヤー

バイブレーター

マイコンバイブレーター

コンクリートスクリード

土嚢製作器



リーダレス基礎機械用油圧バイブロハンマー PVE2308

偏心モーメント：8kgm / **最大起振力：464kN（従来機種2倍以上）**

最大油量：185L/min

(RX3300の通常バイブロモードで130L/min、通常オーガーモードで290L/min)

本体重量：1060kg / チャック重量：250kg / 総重量：1310kg

チャックの向きは変更可能。（要ホース交換）

能力としては電動バイブロハンマーの60HP相当！

- コンクリート
ホッパー
- モルタルミキサー
- モルタルポンプ
- 磁器ボール盤
- ハンドベベラー
バイルカッター
- ハンド
クラッシャー
- バックホウ
油圧ユニット
- ハンドオーガー
- 油圧ユニット
- ポリリッシャー
- ライナックス
- ベッカー
- 鉄筋曲げ機
- 鉄筋カッター
- 全ねじカッター
- パイプねじ切り機
- チェーンソー
- ハンドカッター
- ロータリー
バンドソー
- カッター
- カッター
コアドリル
- コアドリル
- 刈払機
- 草刈マサオ
- ハンマー
ナイフモア
- 耕運機
- ヘッジトリマー
- バックホウ
- クローラー
クレーン
- カニクレーン
- 油圧ブレイカー
油圧アタッチメント
- 油圧アタッチメント

○リーダレス型基礎機械



RX2000-2

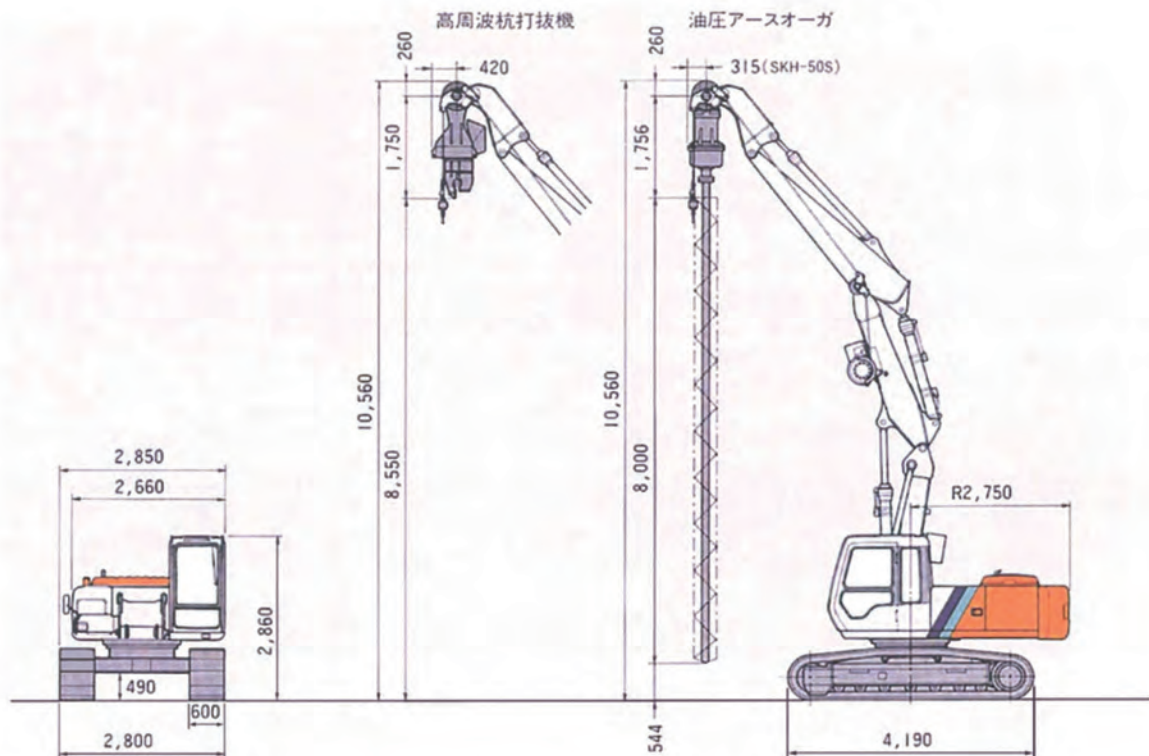
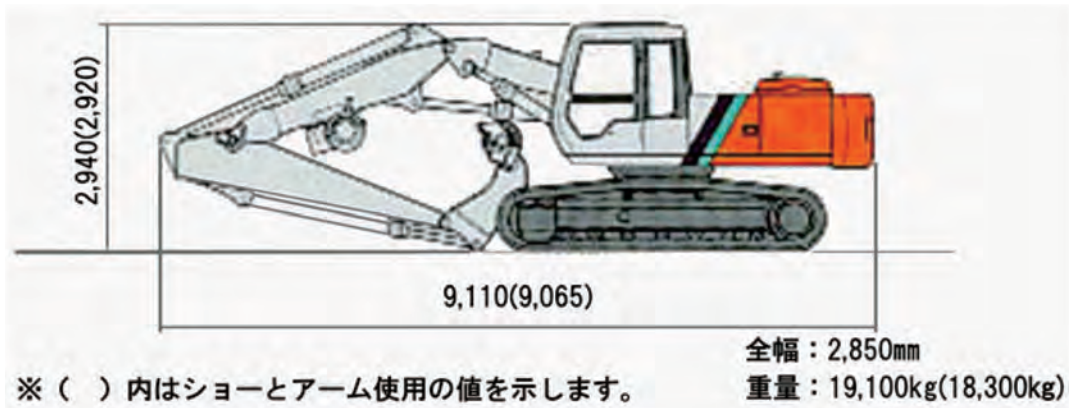

型式	RX2000-2	
メーカー	日立建機	
本体重量	[kg]	19,100
接地圧	[kg/cm ²]	0.46
垂直軸跡速度	[m/min]	15.0
水平軸跡速度	[m/min]	6.0
旋回速度	[r・p・m]	11.0
走行速度	[km/h]	5.5/3.7/2.2
登坂能力	[%]	70
エンジン	名称	いすゞ 6BD1T
	定格出力	[PS/r・p・m] 132/2050
アタッチメント種類	パイプロ	トーメン HHV-07S
	オーガー	三和機材 SKH-50S
レンタル料金 (本体)	[円]	80,000
レンタル料金 (パイプロ)	[円]	12,000
レンタル料金 (オーガー)	[円]	12,000

月極料金は20日計算になります。

○リーダレス型基礎機械



RX3300-3

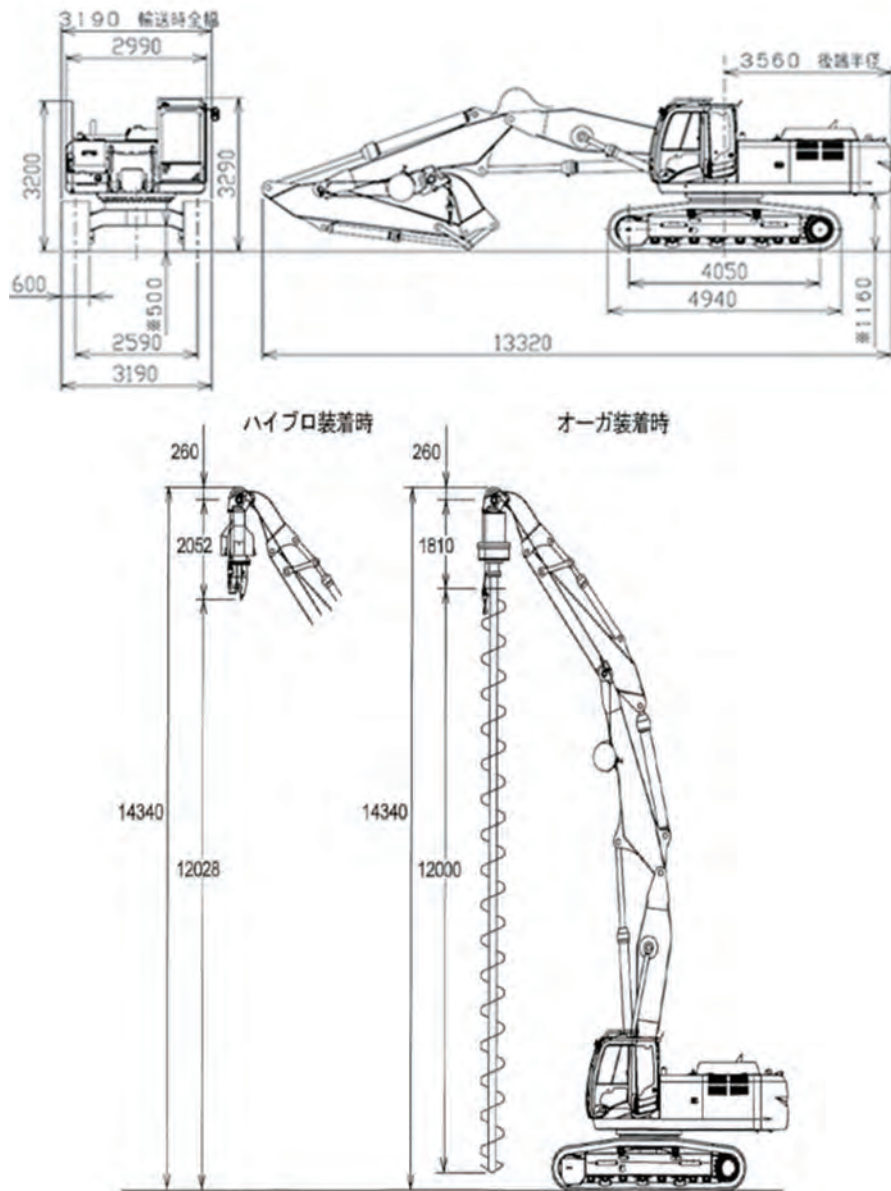

型式	RX3300-3	
メーカー	日立建機	
本体重量	[kg]	36,600
接地圧	[kg/cm ²]	0.76
垂直軸跡速度	[m/min]	15.0
水平軸跡速度	[m/min]	6.0
旋回速度	[r・p・m]	107
走行速度	[km/h]	5.6/3.2
登坂能力	[%]	70
エンジン	名称	いすゞ AH-6HK1X
	定格出力	[PS/r・p・m] 275/1900
アタッチメント種類	パイプロ	トーメン HHV-09S
	オーガー	アポロン AG5000
レンタル料金 (本体)	[円]	120,000
レンタル料金 (パイプロ)	[円]	12,000
レンタル料金 (オーガー)	[円]	12,000

月極料金は20日計算になります。

コンクリート
ホッパー

マルチミキサー

マルチポンプ

磁器ボール盤

ハンドベラー
パイルカッター

ハンド
クラッシャー

バック
油圧ユニット

ハンドオーガー

油圧ユニット

ポリッシャー

ライナックス

ベッカー

鉄筋曲げ機

鉄筋カッター

全ねじカッター

パイプねじ切り機

チェーンソー

ハンドカッター

ロータリー
バンドソー

カッター

カッター
コアドリル

コアドリル

刈払機

草刈マサオ

ハンマー
ナイフモア

耕運機

ヘッジトリマー

バックホー

クローラー
クレーン

カニクレーン

油圧ブレイカー
油圧アタッチメント

油圧アタッチメント